

 Uitbouwen ([Inbouwen](#) )

Zet de auto op een hefbrug.

- **4450B10 WIEL (1) voor - U.I..**

- **5530B10 ACCU - U.I.**

- **5530B52 HOUDER/STEUN voor accu - U.I..**

1. Maak de twee schakelkabels los van de steun en het stangenstelsel door de borgbeugels te verwijderen en de kogelkommen los te maken van de bijbehorende hefbomen.

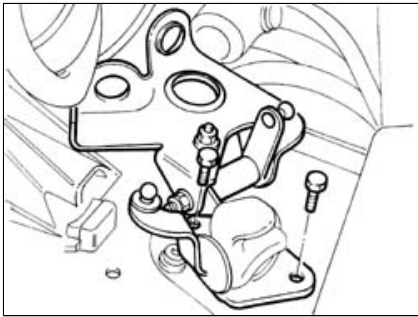

1. Draai de bevestigingsbouten van het schakelmechanisme onder de beschermhoes los.

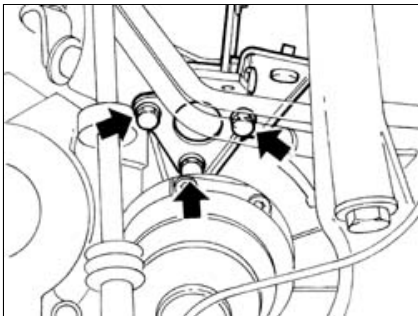

1. Draai via de linker wielkuip de bevestigingsbouten van het schakelmechanisme los en verwijder het schakelmechanisme via de motorruimte.

 Inbouwen ([Uitbouwen](#) )

Plaats het schakelmechanisme.

Plaats het mechanisme op de versnellingsbak en plaats de beschermhoes.

Bevestig het schakelmechanisme via de linker wielkuip aan de versnellingsbak.

Sluit de schakelkabels aan op de bijbehorende hefbomen en monteer de borgbeugels.

- **4450B10 WIEL (1) voor - U.I..**

- **5530B52 HOUDER/STEUN voor accu - U.I..**

- **5530B10 ACCU - U.I.**

156 1.6 TS STEUN voor VERSNELLINGSPOOK en HANDREM - U.I. en
REVISEREN 2125C70

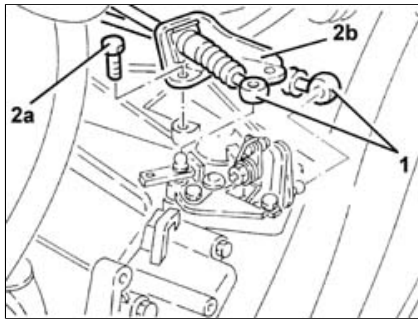

↑
Uitbouwen ([Inbouwen](#) ↓)

Zet de auto op een hefbrug.

- **5530B10 ACCU - U.I.** .

- **5530B52 HOUDER/STEUN voor accu - U.I.** .

1. Maak de schakelkabels los.

2. Draai de bouten (2a) los en maak de beugel (2b) met de schakelkabels los.

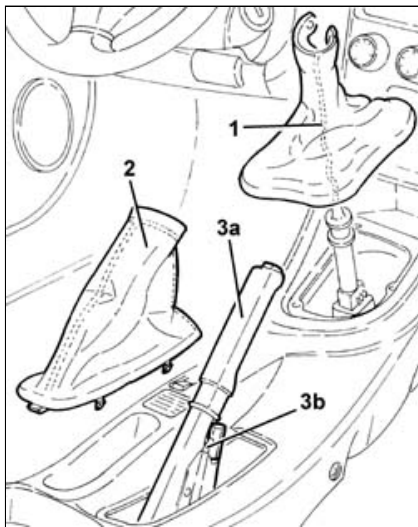

1. Maak de hoes van de selectorhendel los en verwijder de hoes.

2. Verwijder de hoes van de handremhefboom.

3. Trek de handremhefboom (3a) omhoog en draai de spanmoer (3b) van de handremkabels iets los.

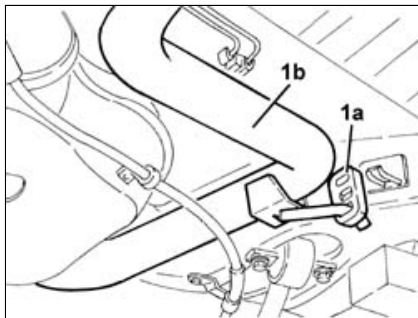

- **1076B50 UITLAATPIJP voor aansluiting op motor/spruitstuk - U.I.** .

- **1080B62 DRIEWEG-KATALYSATOR - U.I.** .

1. Maak de uitlaatpijp (1b) los van het ophangrubber (1a).

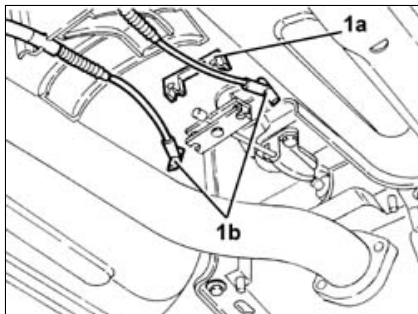

1. Verwijder de borging (1a) en maak de handremkabels (1b) los.

1. Plaats een hydraulische krik onder de steun voor de versnellingspook en de handrem.

2. Draai de bouten (2a) en de moeren (2b) van de steun voor de versnellingspook en de handrem aan de carrosserie los.

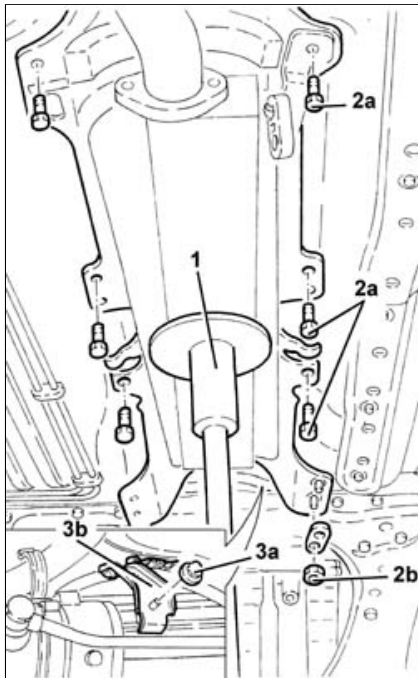

3. Laat de krik zo ver als nodig is zakken en draai de moer (3a) van de steunplaat (3b) voor de schakelkabels los.

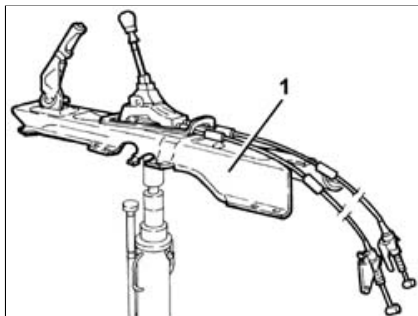

1. Laat de krik geheel zakken en verwijder de steun compleet met de versnellingspook en de handrem.

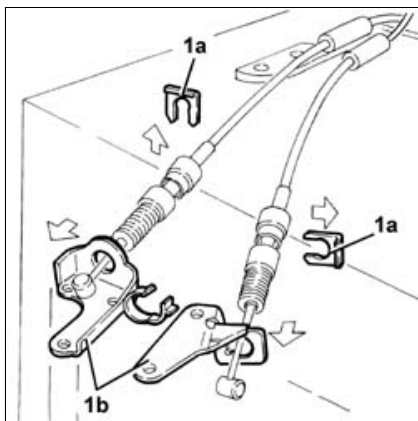

1. Verwijder de borgplaatjes (1a) en verwijder de steunbeugels (1b) voor de schakelkabels.

1. Draai de moeren (1a) los en verwijder de versnellingspooksteun (1b) met de schakelkabels (1c).

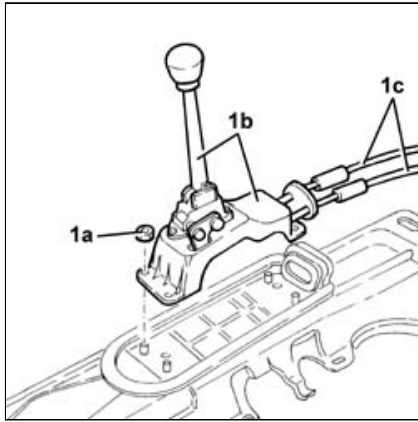

1. Verwijder de borgplaatjes (1a), de borgveerring (1b) en maak de schakelkabels (1c) los.

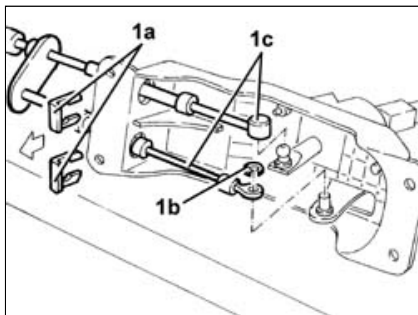

 Inbouwen ([Uitbouwen](#) )

Sluit de schakelkabels aan en bevestig de borgveerring en de borgplaatjes.

Plaats de versnellingspooksteun compleet met de schakelkabels en draai de bijbehorende moeren vast.

Monteer de beugels van de schakelkabels en draai de bijbehorende moeren vast.

Monteer de beugels van de schakelkabels en monteer de bijbehorende borgplaatjes.

Plaats de steun voor de versnellingspook en de handrem m.b.v. een hydraulische krik.

Plaats de steunplaat voor de schakelkabels en draai de bijbehorende moer vast.

Draai de bouten en moeren van de steun voor de versnellingspook en de handrem aan de carrosserie vast.

Verwijder de hydraulische krik onder de steun voor de versnellingspook en de handrem vandaan.

Sluit de handremkabels aan en bevestig de bijbehorende borging.

Bevestig de uitlaatpijp aan het ophangrubber.

- **1080B62 DRIEWEG-KATALYSATOR - U.I.** .

- **1076B50 UITLAATPIJP voor aansluiting op motor/spruitstuk - U.I.** .

- **3380A04 HANDREM - Slag afst.** .

Monteer de hoes om de handrem.

Monteer de hoes van de versnellingspook.

Plaats de steunbeugel met de schakelkabels in de zitting.



- **5530B52 HOUDER/STEUN voor accu - U.I..** .

- **5530B10 ACCU - U.I.** .

Verwijder de auto van de hefbrug.

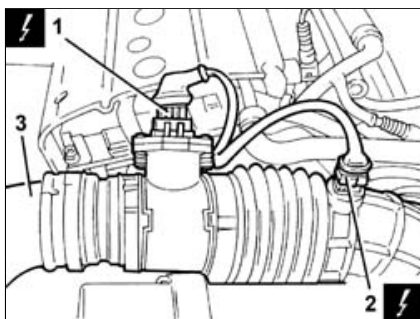
156 1.6 TS HANDGESCHAKELDE VERSNELLINGSBAK MET DIFFERNTIEEL - U.I. 2110A10



 Uitbouwen ([Inbouwen](#) )

Zet de auto op een hefbrug.

5530B10 ACCU - U.I..

5530B52 HOUDER/STEUN voor accu - U.I..

4450B12 WIELEN (TWEE) voor of achter - U.I..

7055B64 SPATPLAAT motorruimte in binnenscherm voor (1), li of re. - U.I..

7055B54 BESCHERMING/AFDEKKING onder motorruimte - U.I..

Tap de versnellingsbakolie af.

1. Maak de stekker los van de luchtkwantummeter.

	Omschrijving	Stekker
1	Luchtkwantummeter	K41

2. Maak de inlaatluchttemperatuursensor los.

	Omschrijving	Stekker
2	Luchttemperatuursensor	K42

3. Verwijder de luchtinlaatmof.

1048A28 RESONANTIEBUIS in luchtinlaatcircuit - U.I..

1048A10 COMPLEET LUCHTFILTER - U.I..

1088E10 ELEKTROVENTILATEUR van motorkoelsysteem - U.I..

1008C10 BOVENSTE REACTIESTANG van aandrijfaggregaat - U.I..

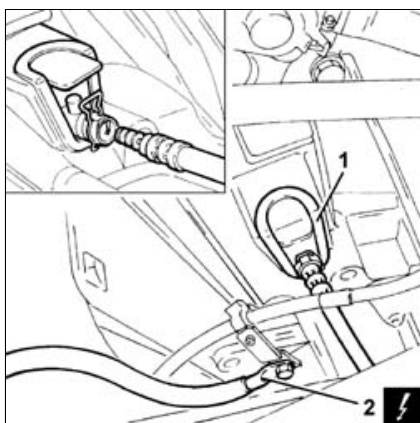

Tap de vloeistof af uit het reservoir voor het remsysteem en de koppelingbediening.

1. Trek de haarspeldveer volledig los uit de aansluiting op het actuatorhuis en verwijder de slang uit de zitting.

2. Maak de accumassakabel los van het versnellingsbakhuis.

	Omschrijving	Stekker
2	Massa-aansluiting accu	C1

1. Maak de twee schakelkabels (bowdenkabels) los van de steun en het stangenstelsel

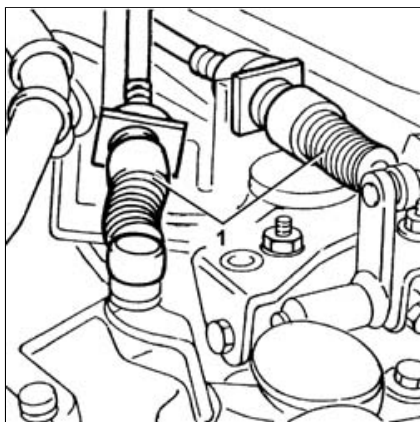

1. Draai de bovenste bevestigingsbouten van het koppelingshuis aan de motor los.

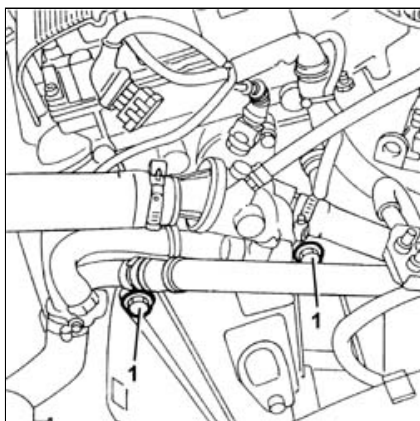

Draai de bovenste bevestigingsbouten van de startmotor los.

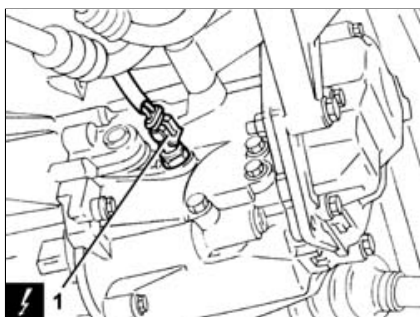

1. Maak de stekker los van de schakelaar voor de achteruitrijlichten.

	Omschrijving	Stekker
1	Schakelaar voor achteruitrijlichten	I20

7055B10 VOORBUMPER - U.I...

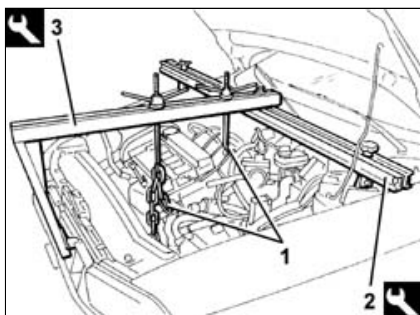

1. Plaats twee steunbeugels op de motor voor het verwijderen van de versnellingsbak.

2. Monteer de motorsteuntraverse compleet met de steunblokken.

	Omschrijving	Code
2	Subframe	1.820.581.000

3. Plaats het steungereedschap en bevestig de trekstangen aan de eerder gemonteerde steunbeugels. Zet de motor iets onder spanning.

	Omschrijving	Code
3	Steun	1.820.226.000

1076B50 UITLAATPIJP voor aansluiting op motor/spruitstuk - U.I..

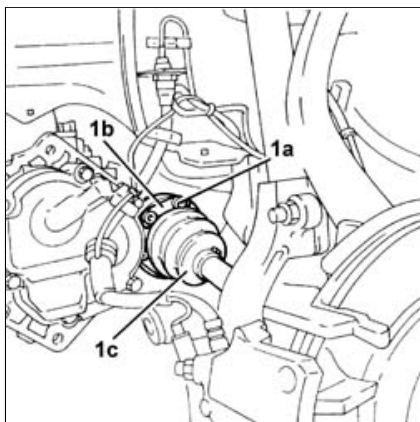

1. Draai de bouten (1a) los, bewaar de drie borgplaatjes (1b) en maak de linker aandrijfjas (1c) los.

Herhaal deze werkzaamheden bij de rechter aandrijfjas.



De bevestigingsbouten van de aandrijfassen aan de zijde van de tussenas en de asstomp in het differentieel zijn behandeld met het borgmiddel eslok; ze moeten daarom na demontage altijd worden vervangen.

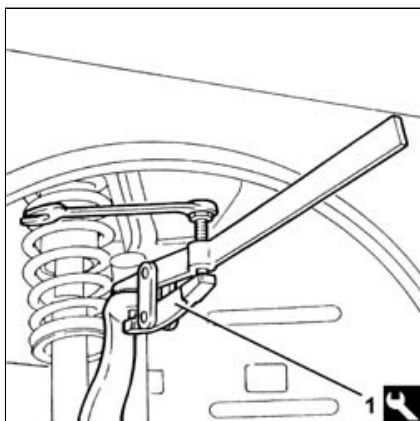

1. Draai de bout op het bovenste uiteinde van de ophanging los en verwijder deze uit de boring m.b.v. passend gereedschap.

	Omschrijving	Code
1	Kogelboutpers	1.847.035.000

Maak de remleidingen en de kabels van de ABS-sensoren vrij uit de steunbeugels en kantel vervolgens de naafdrager zo ver mogelijk naar voren om de aandrijfjas uit het differentieel te trekken.

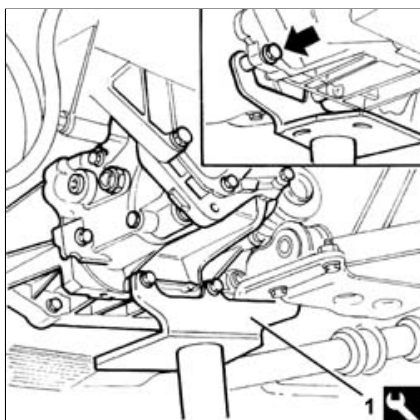

Draai de bevestigingsbouten van de tussenas aan de motorsteun los. Maak de steun los van de versnellingsbak en hang de tussenas buiten het werkgebied op.

Maak de stekkers los van de startmotor.

	Omschrijving	Stekker
-	Startmotor '	A20

Draai de resterende bevestigingsbouten van de handgeschakelde versnellingsbak los.

Verwijder de onderste plaat van de versnellingsbak.

1. Plaats het steungereedschap voor de versnellingsbak op de hydraulische krik en bevestig het gereedschap op de aangegeven punten aan de versnellingsbak.

	Omschrijving	Code
1	Steun	1.860.859.000

1008A42 VASTE STEUN van aandrijfaggregaat - Versnellingsbakzijde - U.I..

1008A44 VASTE STEUN ACHTER van aandrijfaggregaat - U.I..

1. Draai de onderste bevestigingsbouten van de versnellingsbak aan de motor los.

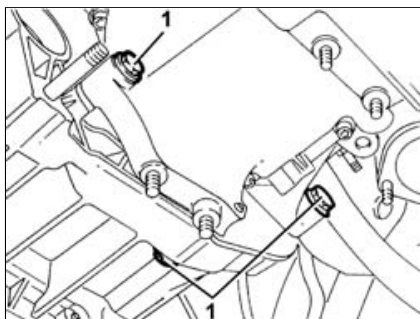

Verplaats de hydraulische krik, zodat de versnellingsbak van de centreerpenen loskomt; laat vervolgens de krik zakken en verwijder de versnellingsbak uit de motorruimte.

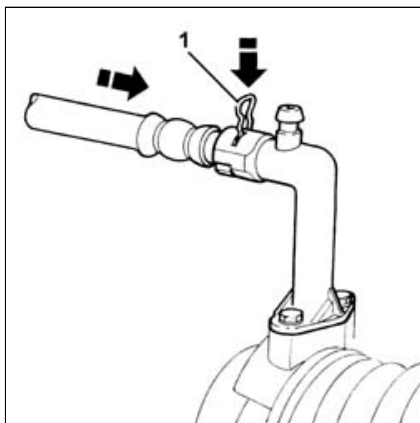

Inbouwen ([Uitbouwen](#))

Plaats de versnellingsbak m.b.v. de hydraulische krik en het steungereedschap voor de versnellingsbak/differentieel in de zitting.

Let er op dat bij de montage van de ringwerkcilinder op de prise-as de afdichting niet wordt beschadigd.

Monteer de versnellingsbak aan de motor en draai de bouten en moeren met aanhaalmoment vast.

	Bevestiging	Component	Ø	Waarde (daNm)
-	Bout	HAND. VERSN.BAK	M10	5.0 ÷ 6.1
	Bevestiging	Component	Ø	Waarde (daNm)
-	Bout	HAND. VERSN.BAK	M12	7.2 ÷ 8.8
	Bevestiging	Component	Ø	Waarde (daNm)
-	Moer	HAND. VERSN.BAK	M12	7.2 ÷ 8.8

1008A44 VASTE STEUN ACHTER van aandrijfaggregaat - U.I..

1008A42 VASTE STEUN van aandrijfaggregaat - Versnellingsbakzijde - U.I..

Verwijder het gereedschap voor uit-/inbouwen van de versnellingsbak/differentieel en de hydraulische krik.

	Omschrijving	Code
-	Steun	1.860.859.000

Monteer de onderste plaat van de versnellingsbak.

Plaats de startmotor in de zitting en draai de onderste bouten met aanhaalmoment vast.

	Bevestiging	Component	Ø	Waarde (daNm)
-	Bout	STARTMOTOR	M8	(Zijde van versn.bak) 2,4 ÷ 3,0

Sluit de stekkers aan op de startmotor.

Plaats de tussenas, bevestig de steun aan de motor en draai de bijbehorende bouten met aanhaalmoment vast.

	Bevestiging	Component	Ø	Waarde (daNm)
-	Bout	TUSSENAS	M8	(Zijde van steun) 2.5 ÷ 2.8

Plaats de rechter en linker aandrijfassen de zittingen en draai de nieuwe bouten met aanhaalmoment vast.

	Bevestiging	Component	Ø	Waarde (daNm)
-	Bout	AANDRIJFASSEN MET KOPPELINGEN	M8	(Zijde van aandrijfasstomp./ in. diff.) 3.6 ÷ 4.4

Sluit de bovenste fuseekogel (links en rechts) van de naafdrager aan.

1076B50 UITLAATPIJP voor aansluiting op motor/spruitstuk - U.I.

Draai de bovenste bevestigingsbouten van de startmotor met aanhaalmoment vast.

	Bevestiging	Component	Ø	Waarde (daNm)
-	Bout	STARTMOTOR	M8	(Zijde van versn.bak) 2,4 ÷ 3,0

Sluit de schakelkabels aan op de steunbeugel en het stangenstelsel.

Sluit de leiding van de koppelingbediening aan op de ringwerkcilinder; houd daarbij de volgende richtlijnen aan:

 Reinig en controleer de conditie van de zitting op de werkcilinder voor de O-ring en de wartel op de leiding.

 Smeer eventueel de O-ring met remvloeistof, zodat de leiding makkelijker kan worden gemonteerd. Gebruik geen oplos- of smeermiddelen die ongeschikt zijn voor delen die met remvloeistof functioneren.

1. Plaats de haarspeldveer zoals op de afbeelding is aangegeven (maak de veer nog niet

definitief vast).

Steek de leiding volledig in de actuator.

Druk de haarspeldveer volledig in de zitting om de leiding te borgen.

Verwijder de steungereedschappen voor de motor tijdens het uitbouwen van de versnellingsbak.

	Omschrijving	Code
-	Subframe	1.820.581.000
	Omschrijving	Code
-	Steun	1.820.226.000

7055B10 VOORBUMPER - U.I...

Monteer de schakelaar voor de achteruitrijlichten en de accumulatiekabel op het versnellingsbakhuis.

1008C10 BOVENSTE REACTIESTANG van aandrijfaggregaat - U.I..

1088E10 ELEKTROVENTILATEUR van motorkoelsysteem - U.I..

1048A10 COMPLEET LUCHTFILTER - U.I..

1048A28 RESONANTIEBUIS in luchtinlaatcircuit - U.I..

1820B08 HYDRAULISCH SYSTEEM van koppelingbediening - Ontluchten en niveau bijvullen.

5530B52 HOUDER/STEUN voor accu - U.I...

5530B10 ACCU - U.I..

Monteer de luchtinlaatmof, de luchtkwantummeter en de inlaatluchttemperatuursensor en sluit de stekker aan.

7055B54 BESCHERMING/AFDEKKING onder motorruimte - U.I..

7055B64 SPATPLAAT motorruimte in binnenscherm voor (1), li of re. - U.I...

4450B12 WIELEN (TWEE) voor of achter - U.I..

Sluit de minklem aan op de accu.

156 1.6 TS HANDGESCHAKELDE VERSNELLINGSBAK (5 versn.) met differentieel -
 Uit elkaar nemen en in elkaar zetten - delen reinigen/controleren - ev. Verv.
 synchroniseerringen en inwendig schakelmechanisme 2110B20

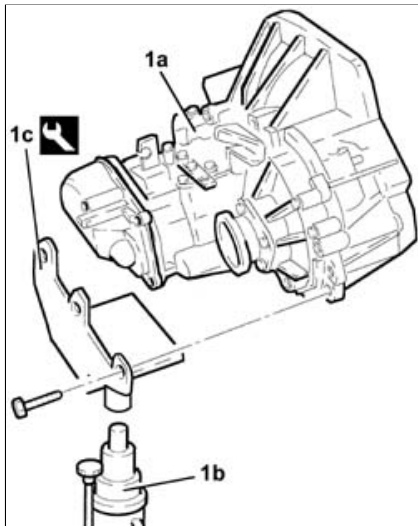

Uit elkaar nemen ([In elkaar zetten](#))

1. Maak de versnellingsbak met het differentieel (1a) los van de krik (1b) en het gereedschap (1c) dat voor het uit-/inbouwen wordt gebruikt.

	Omschrijving	Code
1c	Steunen	1.820.623.000

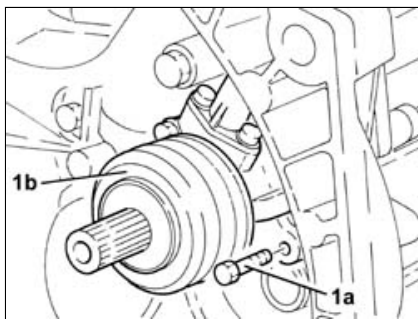

1. Draai de bouten (1a) los en verwijder de ringwerkcilinder voor de koppeling (1b).

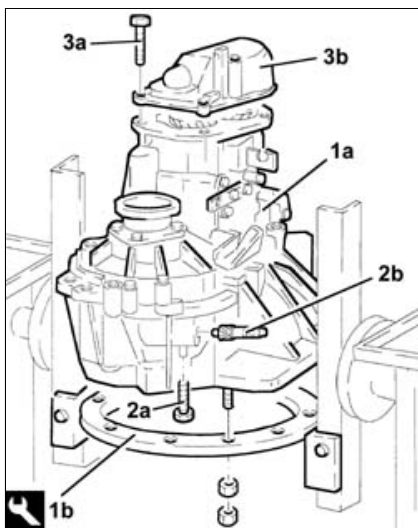

1. Monteer de versnellingsbak met het differentieel (1a) m.b.v. gereedschap (1b) op de draaibare bok.

Voer deze bewerking met hulp van een tweede persoon uit.

	Omschrijving	Code
1b	Steun	1.820.146.000

2. Draai de bout (2a) los en verwijder het tandwiel voor de kilometertelleraandrijving (2b).

3. Draai de bouten (3a) los en verwijder het achterste deksel (3b).

1. Draai de bouten (1a) los en verwijder de steunbeugel (1b) voor het schakelmechanisme.

2. Verwijder de linker aandrijfasstomp (2a) m.b.v. de gereedschappen (2b) en (2c).

	Omschrijving	Code

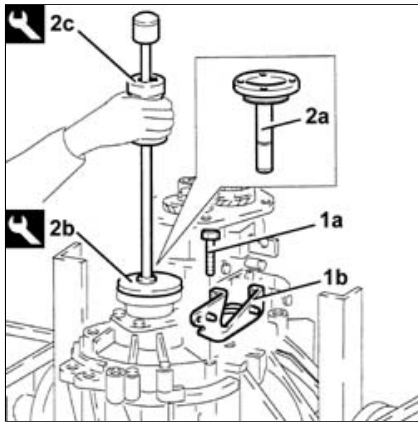

2b	Flens	1.820.229.000
	Omschrijving	Code
2c	Slagtrekker	1.821.161.000

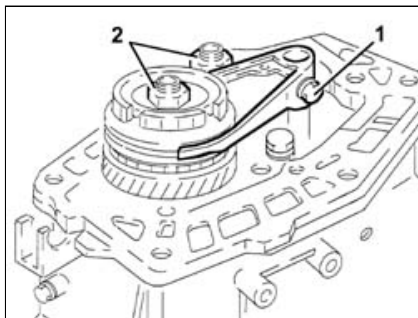

Schakel de 5^e versnelling in door op de bijbehorende vork op de prise-as te drukken.

Schakel een willekeurige versnelling in m.b.v. het schakelmechanisme.



Door het gelijktijdig inschakelen van twee versnellingen worden de versnellingsbakassen geblokkeerd.

1. Draai de bout van de schakelvork voor de 5^e versnelling los.
2. Maak de borging los en draai de borgmoeren op de prise-as en de secundaire as iets los.

Plaats de schakelvork voor de 5^e versnelling in vrij.



De schakelvork voor de 5^e versnelling moet in de vrij-stand worden gezet om te voorkomen dat de rollen uit de synchranaaf vallen.

1. Verwijder de borgmoeren van de prise-as en de secundaire as.
2. Verwijder het aangedreven tandwiel van de 5^e versnelling.
3. Verwijder de borgflens voor de rollen en veren van de synchronisatie voor de 5^e versnelling.
4. Verwijder de schakelvork voor de 5^e versnelling.
5. Verwijder de schakelmof voor de 5^e versnelling.
6. Verwijder de veren (6a) en de rollen (6b) uit de synchranaaf van de 5^e versnelling.
7. Verwijder de synchranaaf voor de 5^e versnelling.
8. Verwijder de synchroniseerring voor de 5^e versnelling.
9. Verwijder het aandrijftandwiel voor de 5^e versnelling.
10. Verwijder het naaldlager voor het aandrijftandwiel van de 5^e versnelling.

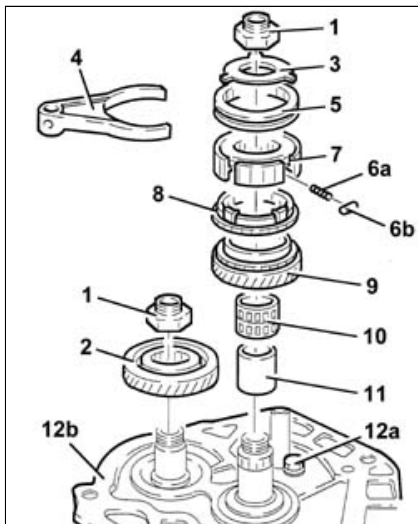

11. Verwijder de bus voor het aandrijftandwiel van de 5^e versnelling.

12. Draai de bout (12a) los en verwijder de opsluitplaat (12b) voor de achterste lagere van de prise-as en de secundaire as.

1. Verwijder de borgveerringen voor de achterste lagere van de prise-as en secundaire as.

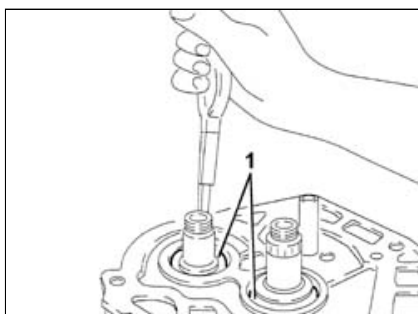

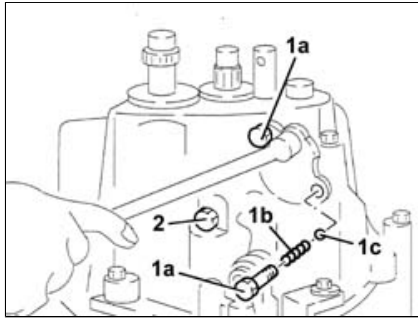

1. Draai de pluggen (1a) los en verwijder de arreterveren (1b) en -kogels (1c).
2. Draai de bevestigingsbout van de as voor de achteruit los.

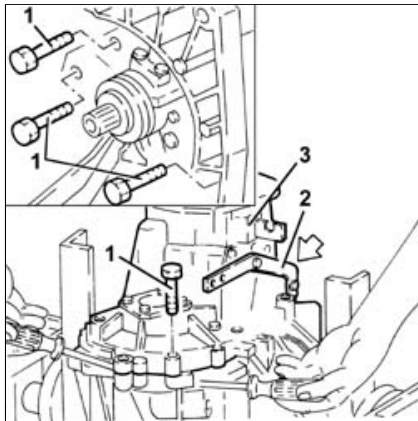

Draai de bouten los en verwijder de differentieelflazen compleet met de keerringen, O-ringen en vulringen.

1. Draai de bouten van het tandwielhuis aan het vliegwielhuis los.
2. Plaats de selectiehefboom omlaag.
3. Verwijder het tandwielhuis door twee schroevendraaiers als hefboom in de daarvoor bestemde uitsparingen te steken.

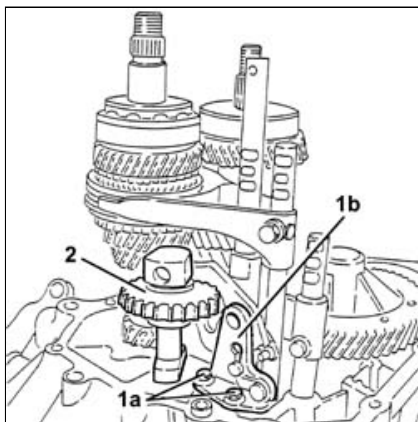

1. Draai de bouten (1a) los en verwijder schakelvorksteun (1b) voor de achteruit.
2. Verwijder het hulp tandwiel voor de achteruit.

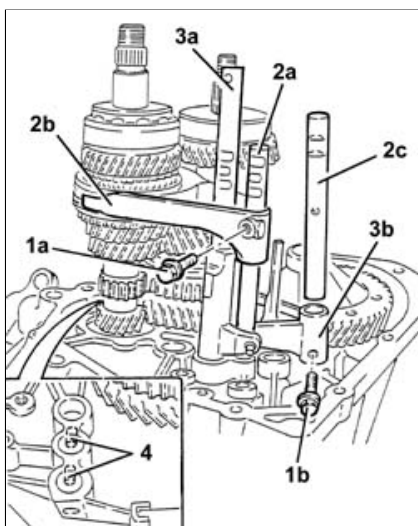

1. Draai de bouten van de schakelvorken voor de 1^e/2^e versnelling (1a) en de 3^e/4^e versnelling (1b) los.
2. Verwijder de schakelstang 1^e/2^e versnelling (2a) samen met de schakelvork (2b) en de schakelstang 3^e/4^e versnelling (2c).
3. Verwijder gelijktijdig de schakelstang 5^e versnelling/achteruit (3a) en de schakelvork 3^e/4^e versnelling (3b).
4. Verwijder de beveiligingsblokjes.

1. Verwijder gelijktijdig de complete prise-as en de secundaire as.
2. Verwijder het differentieel.

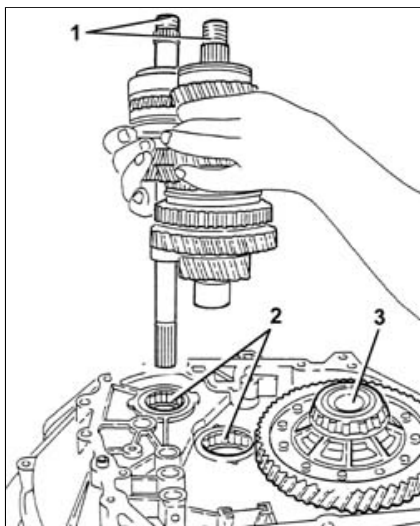

3. Verwijder de voorste lagers voor de prise-as en de secundaire as.

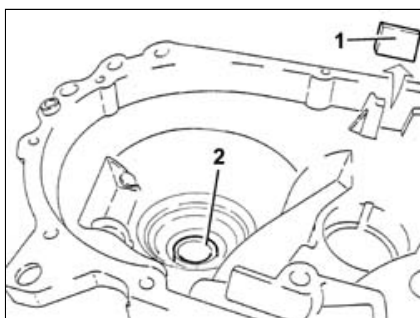

1. Verwijder de magneet.

2. Verwijder de oliekeerring (motorzijde) uit het vliegwielhuis.

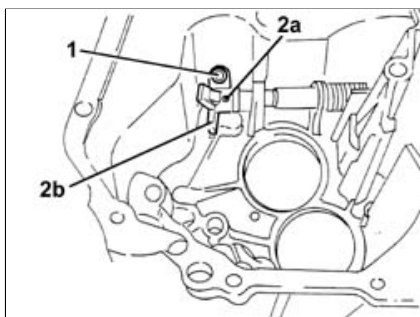

1. Draai de bout van de schakelvinger los.

2. Verwijder de veerbus (2a) m.b.v. een passende pendrijver en verwijder de schakelvinger (2b).

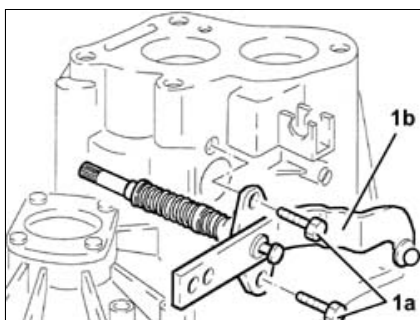



1. Draai de bouten (1a) los en verwijder de selectiehefboom.

Neem de secundaire as op de volgende wijze uit elkaar.

1. Verwijder het achterste lager (1a), het aangedreven tandwiel van de 4^e versnelling (1b) en het vulstuk (1c) tussen de 3^e en 4^e versnelling m.b.v. een hydraulische pers, de plaat (1d) en de halve ringen (1e).

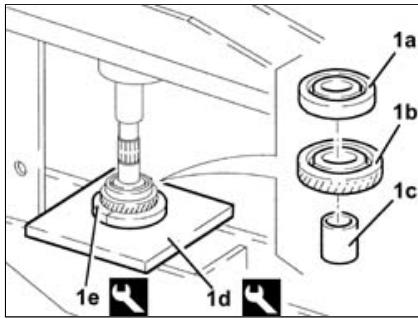
	Omschrijving	Code



1d	Plaat	1.820.024.000
	Omschrijving	Code
1e	Halve ringen	1.820.017.000

1. Verwijder het aangedreven tandwiel van de 3^e versnelling (1a) en de 2^e versnelling (1b) m.b.v. een hydraulische pers en de plaat (1c).

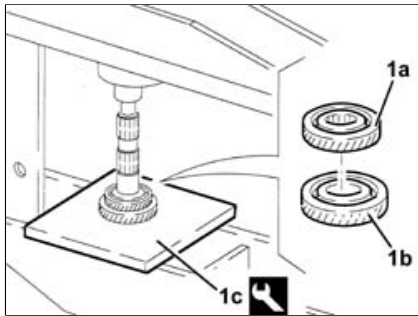

	Omschrijving	Code
1c	Plaat	1.820.019.000

1. Verwijder de schakelmof van de 1^e en 2^e versnelling en de achteruit.

2. Verwijder de veren (2a) en de rollen (2b) van de schakelmof voor de 1^e / 2^e versnelling en achteruit.

3. Verwijder de synchroniseerring voor de 2^e versnelling.

4. Verwijder het naaldlager voor het aangedreven tandwiel van de 2^e versnelling.

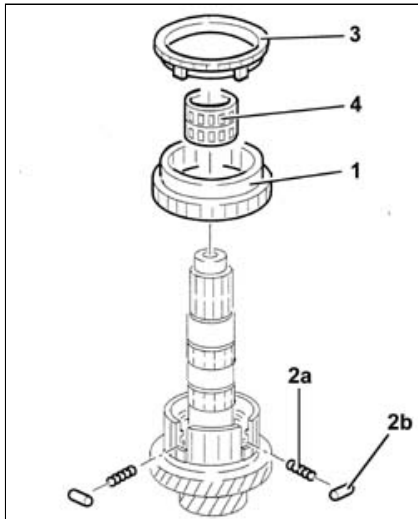

1. Verwijder de borgveerring van de synchranaaf 1^e / 2^e versnelling en achteruit m.b.v. een passende tang.

 Gebruik bij de montage een nieuwe borgveerring.

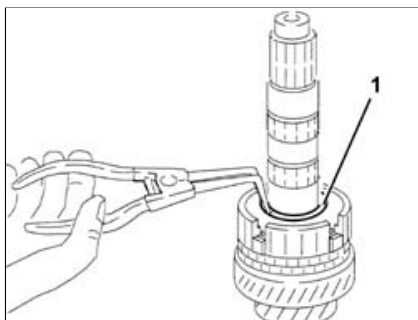

1. Verwijder de synchranaaf voor de 1^e / 2^e versnelling en de achteruit (1a), de synchroniseerring van de 1^e versnelling (1b), het aangedreven tandwiel van de 1^e versnelling (1c) m.b.v. een hydraulische pers en plaat (1d).

	Omschrijving	Code
1d	Plaat	1.820.024.000

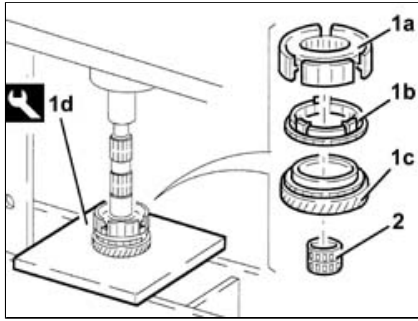

2. Verwijder het naaldlager.

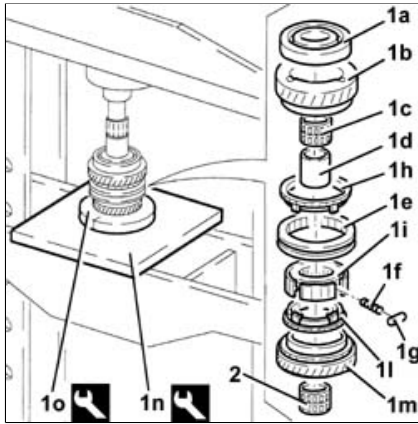

Neem de prise-as op de volgende wijze uit elkaar.

1. Verwijder:

- het achterste lager (1a),
- het aandrijftandwiel 4^e versnelling (1b),
- het naaldlager voor het aandrijftandwiel van de 4^e versnelling (1c),
- de bus van het aandrijftandwiel voor de 4^e versnelling (1d),
- de schakelmof 3^e /4^e versnelling (1e),
- de veren (1f) en de rollen (1g) van de synchranaaf voor 3^e /4^e versnelling,
- de synchroniseerring voor de 4^e versnelling (1h),
- de synchranaaf 3^e /4^e versnelling (1i),
- de synchroniseerring 3^e versnelling (1l),
- aandrijftandwiel 3^e versnelling (1m),
- m.b.v. een hydraulische pers, de plaat (1n) en halve ringen (1o).

	Omschrijving	Code
1n	Plaat	1.820.024.000
	Omschrijving	Code
1o	Halve ringen	1.820.017.000

2. Verwijder het naaldlager voor het aandrijftandwiel van de 3^e versnelling.

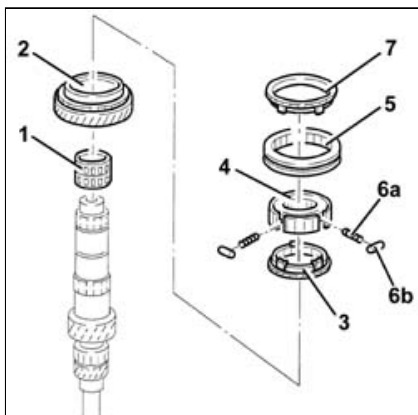

In elkaar zetten ([Uit elkaar nemen](#))

Reinig alle delen en controleer de conditie van alle delen.

Zet de prise-as op de volgende wijze in elkaar.

1. Monteer het naaldlager voor het aandrijftandwiel van de 3^e versnelling.
2. Monteer het aandrijftandwiel 3^e versnelling.
3. Monteer de synchroniseerring voor de 3^e versnelling.
4. Monteer de synchranaaf voor de 3^e /4^e versnelling.
5. Monteer de schakelmof voor de 3^e en 4^e versnelling.

6. Monteer de veren (6a) en de rollen (6b) in de synchranaaf.

Zet de schakelmof in de vrijstand om te voorkomen dat de rollen en veren uit de synchranaaf vallen.

7. Monteer de synchroniseerring voor de 4^e versnelling.

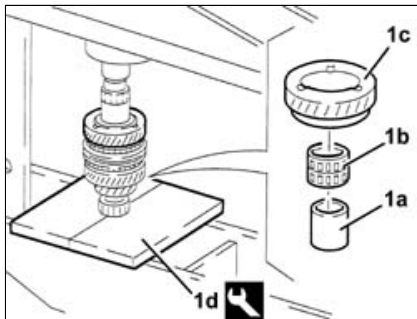

1. Monteer de bus van de 4^e versnelling (1a), het naaldlager van de 4^e versnelling (1b) en het aandrijftandwiel (1c) van de 4^e versnelling m.b.v. een hydraulische pers en de halve platen (1d).

	Omschrijving	Code
1d	Halve platen	1.821.149.000

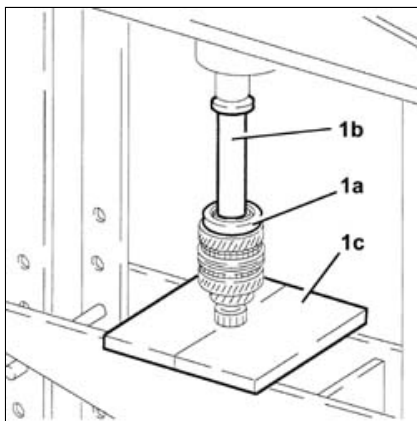

1. Monteer het achterste lager (1a) m.b.v. een hydraulische pers, een passend stempel (1b) en halve platen (1c).

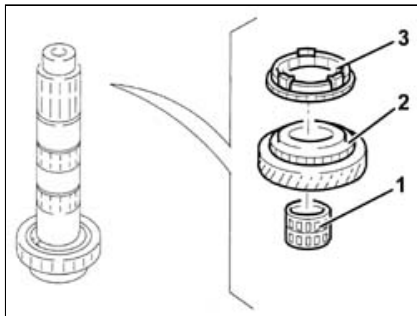

Zet de secundaire as op de volgende wijze in elkaar.

1. Monteer het naaldlager voor het aangedreven tandwiel van de 1^e versnelling.
2. Monteer het aangedreven tandwiel voor de 1^e versnelling.
3. Monteer de synchroniseerring voor de 1^e versnelling.

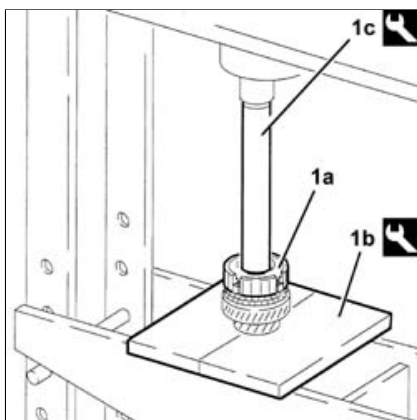

1. Monteer de synchranaaf voor de 1^e en 2^e versnelling (1a) m.b.v. een hydraulische pers, halve platen (1b) en hulpstuk (1c).

	Omschrijving	Code
1b	Halve platen	1.820.022.000
1c	De-/montagehulpstuk	1.870.658.000

Monteer een nieuwe borgveerring voor de synchranaaf 1^e en 2^e versnelling.

1. Monteer de schakelmof voor de 1^e / 2^e versnelling en achteruit.

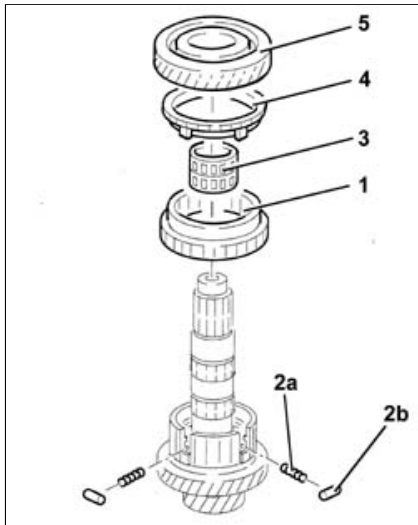

2. Monteer de veren (2a) en de rollen (2b) in de synchranaaf 1^e / 2^e versnelling en achteruit.

Zet de schakelmof in de vrijstand om te voorkomen dat de rollen en veren uit de synchranaaf vallen.

3. Monteer het naaldlager voor het aangedreven tandwiel van de 2^e versnelling.

4. Monteer de synchroniseerring voor de 2^e versnelling.

5. Monteer het aandrijftandwiel voor de 2^e versnelling.

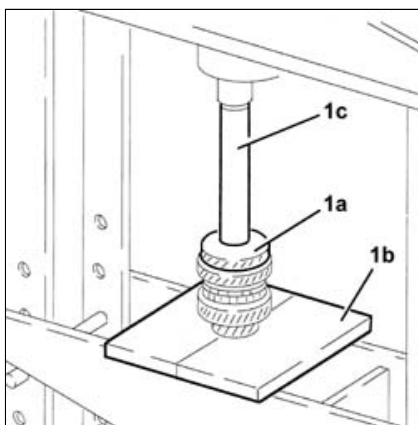

1. Monteer het aangedreven tandwiel voor de 3^e versnelling (1a) m.b.v. een hydraulische pers, een passende plaat (1b) en hulpstuk (1c).

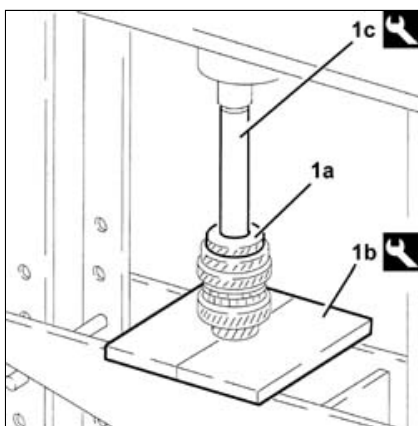

1. Monteer het aangedreven tandwiel voor de 4^e versnelling (1a) m.b.v. een hydraulische pers, de halve platen (1b) en hulpstuk (1c).

	Omschrijving	Code
1b	Halve platen	1.820.022.000
1c	Montagehulpstuk	1.821.050.000

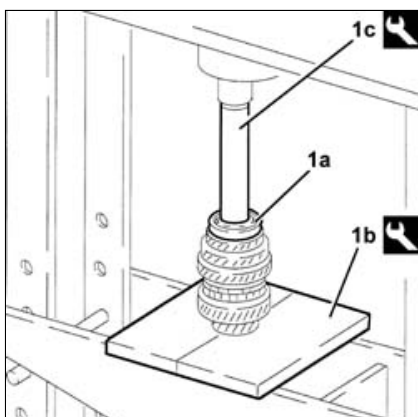

1. Monteer het achterste lager (1a) m.b.v. een hydraulische pers, de halve platen (1b) en hulpstuk (1c).

	Omschrijving	Code
1b	Halve platen	1.820.022.000
1c	De-/montagehulpstuk	1.870.117.000

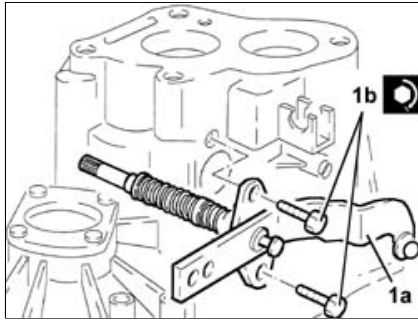

1. Monteer de selectiehefboom (1a) en draai de bijbehorende bouten (1b) met aanhaalmoment vast.

	Bevestiging	Component	Ø	Waarde (daNm)
1b	Bout	Selectiehendel/	M8	2,1 - 2,6

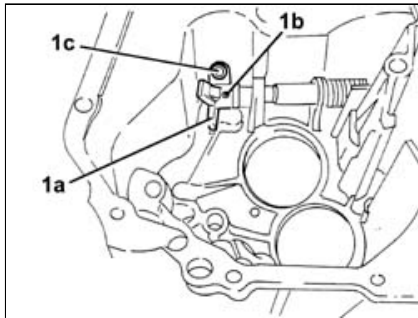

1. Monteer de schakelvinger (1a), monteer de veerbus (1b) en draai de bijbehorende bout (1c) vast.

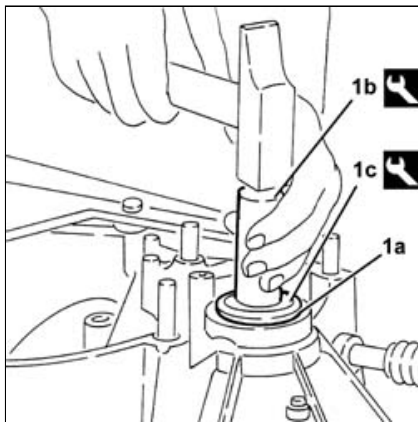

1. Monteer een nieuwe oliekeerring in het vliegwielhuis aan de motorzijde m.b.v. gereedschappen (1b) en (1c).

	Omschrijving	Code
1b	Handvat	1.821.171.000
	Omschrijving	Code
1c	Montagehulpstuk	1.821.225.000

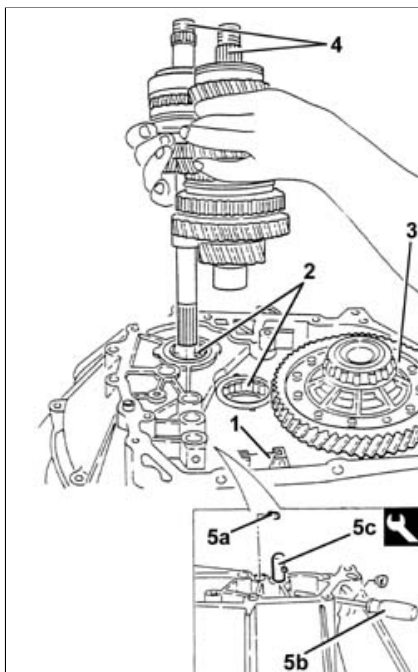

1. Monteer de magneet.
2. Monteer de voorste lagere voor de prise-as en de secundaire as.
3. Monteer het differentieel.
4. Plaats gelijktijdig de complete prise-as en secundaire as in het huis.
5. Monteer de beveiligingsblokjes (5a) m.b.v. een pendrijver (5b) en gereedschap (5c)

	Omschrijving	Code
5c	Montagehulpstuk	1.821.047.000

1. Monteer het hulpandwiel voor de achteruit.

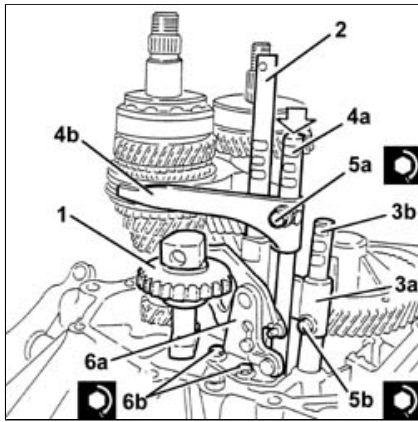

Controleer of de vertanding op het tandwiel naar beneden gericht is.

2. Monteer de schakelstang voor de 5^e versnelling/achteruit.

3. Monteer de schakelvork (3a) voor de 3^e /4^e versnelling en de bijbehorende schakelstang (3b).



Monteer het beveiligingsblokje in de schakelstang voordat de schakelstang in de zitting wordt gemonteerd.

4. Monteer de schakelstang (4a) voor de 1^e /2^e versnelling met de bijbehorende schakelvork (4b).



Verplaats de schakelstang voor de 1^e /2^e versnelling in de richting van de pijl om de montage te vergemakkelijken.

5. Draai de bouten van de schakelvorken voor de 1^e /2^e (5a) en 3^e /4^e versnelling (5b) met aanhaalmoment vast.

	Bevestiging	Component	Ø	Waarde (daNm)
5a	Bout	Schakelvork van 1e - 2e versnelling	M6	1.5 - 1.9
	Bevestiging	Component	Ø	Waarde (daNm)
5b	Bout	Schakelvork van 3e - 4e versnelling	M6	1.5 - 1.9

6. Monteer de schakelvorksteun (6a) voor de achteruit en draai de bijbehorende bouten (6b) met aanhaalmoment vast.

	Bevestiging	Component	Ø	Waarde (daNm)
-	Bout	Steunbeugel voor schakelvork van achteruit	M6	8.5 - 1.1

Zet alle schakelvorken in de vrij-stand.

Breng vloeibare pakking aan op de pasvlakken tussen het tandwielhuis en het vliegwielhuis.

	Type	Component	Omschrijving	Aantal.
-	Afdichtingskit	PAKKINGEN/PASVLAKKEN VAN BAK	Loctite 573	-

Monteer het tandwielhuis aan het vliegwielhuis.

Houd de selectiehefboom omhoog en controleer of de schakelvinger in de schakelvork van de 3^e /4^e versnelling valt.

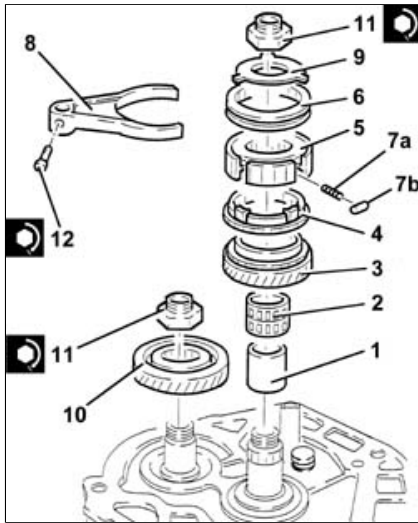

Draai de bevestigingsbouten van het tandwielhuis met aanhaalmoment vast.

	Bevestiging	Component	Ø	Waarde (daNm)
-	Bout	VERSNELLINGSBAKHUIS	M8	2,1 - 2,6

Monteer de arreteerkogels en -veren en draai de bijbehorende pluggen vast.

Draai de bout voor de as van de achteruit met aanhaalmoment vast.

	Bevestiging	Component	Ø	Waarde (daNm)
-	Bout	HULPTANDWIEL/-AS ACHTERUIT	M8	2,9 - 3,6

Monteer de borgveerringen voor de achterste lagers op de prise-as en de secundaire as.



Zet de openingen in de borgveerringen tegenover elkaar om de montage te vergemakkelijken.

Breng vloeibare pakking aan op de pasvlakken tussen het tandwielhuis en de opsluitplaat voor de achterste lagers van de prise-as en de secundaire as.

	Type	Component	Omschrijving	Aantal.
-	Afdichtingskit	PAKKINGEN/PASVLAKKEN VAN BAK	Loctite 573	-

Monteer de opsluitplaat voor de achterste lagers van de prise-as en de secundaire as en draai de bouten met aanhaalmoment vast.

	Bevestiging	Component	Ø	Waarde (daNm)
-	Bout	Achterste lageropsluitplaat voor de prise- en secundaire aslagers....	M8	2,1 - 2,6

1. Monteer de bus voor het aandrijftandwiel van de 5^e versnelling.
2. Monteer het naaldlager voor het aandrijftandwiel van de 5^e versnelling.
3. Monteer het aandrijftandwiel voor de 5^e versnelling
4. Monteer de synchroniseerring voor de 5^e versnelling.
5. Monteer de synchranaaf voor de schakelmof van de 5^e versnelling.
6. Monteer de schakelmof voor de 5^e versnelling.
7. Plaats de veren (7a) en de rollen (7b) in de synchranaaf van de 5^e versnelling.

 Zet de schakelmof in de vrijstand om te voorkomen dat de rollen en veren uit de synchranaaf vallen.

8. Monteer de schakelvork voor de 5^e versnelling.

9. Monteer de borgflens voor de veren en rollen van de synchronisatie voor de 5^e versnelling.

10. Monteer het aangedreven tandwiel van de 5^e versnelling.

11. Draai de nieuwe borgmoeren op de prise-as en de secundaire as met aanhaalmoment vast.

	Bevestiging	Component	Ø	Waarde (daNm)
-	Draadring	VERSNELLINGSBAKASSEN	M20	10 - 12.4

12. Draai de bout van de schakelvork voor de 5^e versnelling met aanhaalmoment vast.

	Bevestiging	Component	Ø	Waarde (daNm)
-	Bout	Schakelvork versnelling 5 ^a	M6	1.5 - 1.9

Breng vloeibare pakking aan op de pasvlakken tussen de opsluitplaat voor de achterste lagere en het achterste deksel.

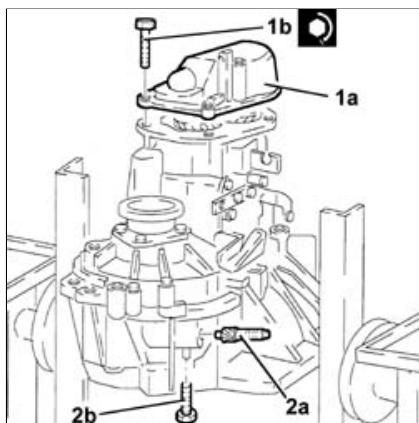

	Type	Component	Omschrijving	Aantal.
-	Afdichtingskit	PAKKINGEN/PASVLAKKEN VAN BAK	Loctite 573	-

1. Monteer het achterste deksel (1a) en draai de bijbehorende bouten (1b) met aanhaalmoment vast.

	Bevestiging	Component	Ø	Waarde (daNm)
-	Bout	ACHTERDEKSEL VAN VERSNELLINGSBAK	M8	2.1 ÷ 2.6

2. Monteer het tandwiel voor de kilometertelleraandrijving (2a) en draai de bijbehorende bout (2b) vast.

Monteer de differentieelflens (versnellingsbakzijde) compleet met een nieuwe keerring en draai de bijbehorende bouten vast.

1. Plaats het gereedschap compleet met klokmicrometer op het differentieeloppervlak aan de motorzijde en zet de klokmicrometer met een voorspanning van 1 mm op nul.

	Omschrijving	Code

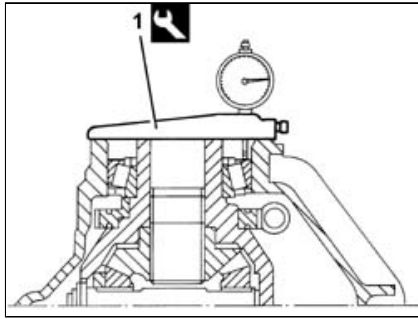

1	Steun voor micrometer	1.820.085.000
---	-----------------------	---------------

1. Plaats het gereedschap (1a) compleet met de klokmicrometer op de differentieelflens (1b) en meet het verschil.

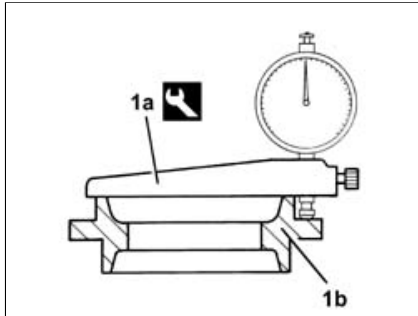

	Omschrijving	Code
1a	Steun voor micrometer	1.820.085.000

Bereken de dikte van de vulring door aan het gemeten verschil 0,12 mm toe te voegen.

 0,12 mm komt overeen met de voorgeschreven voorspanning van de differentieellagers.

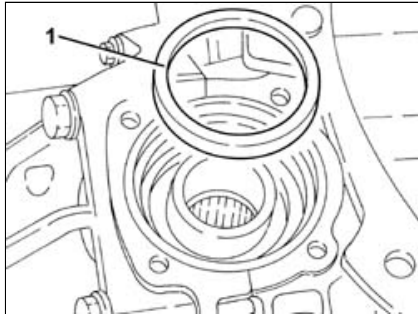

1. Plaats een vulring (of vulringen) voor de lagervoorspanning met een dikte die gelijk is aan de berekende dikte (of de eerst leverbare dikte daarboven) in de zitting.

Monteer de differentieelflens (motorzijde) compleet met een nieuwe keerring en draai de bijbehorende bouten vast.

Monteer de steunbeugel van het schakelmechanisme en draai de bijbehorende bouten vast.

Monteer de linker aandrijfasstomp.

Monteer de ringwerkkilinder voor de koppeling en draai de bijbehorende bouten vast.

Draai de bevestigingen los en verwijder de versnellingsbak met het differentieel van het gereedschap.

 Voer deze bewerking met hulp van een tweede persoon uit.

	Omschrijving	Code
-	Steun	1.820.146.000

Verwijder het steungereedschap van de draibare bok en berg het op.

Plaats de versnellingsbak en het differentieel op het gereedschap voor het uit-/inbouwen op de auto.

	Omschrijving	Code
-	Steun	1.820.623.001