

## Voertuigdiagnose SIS/CAS

Voertuig	NISSAN / Almera Tino 1.8i / 05/2000 - 12/2005 / Grote limousine / MPV
Land van productie	E
Cilinderinhoud/Vermogen	1.8 / 84 - 85 kW
Motoraanduiding	QG18DE
Bosch-sleutel	NIS 972
Bereik	Volledig
Systeem	Motorsturing / ECCS 2

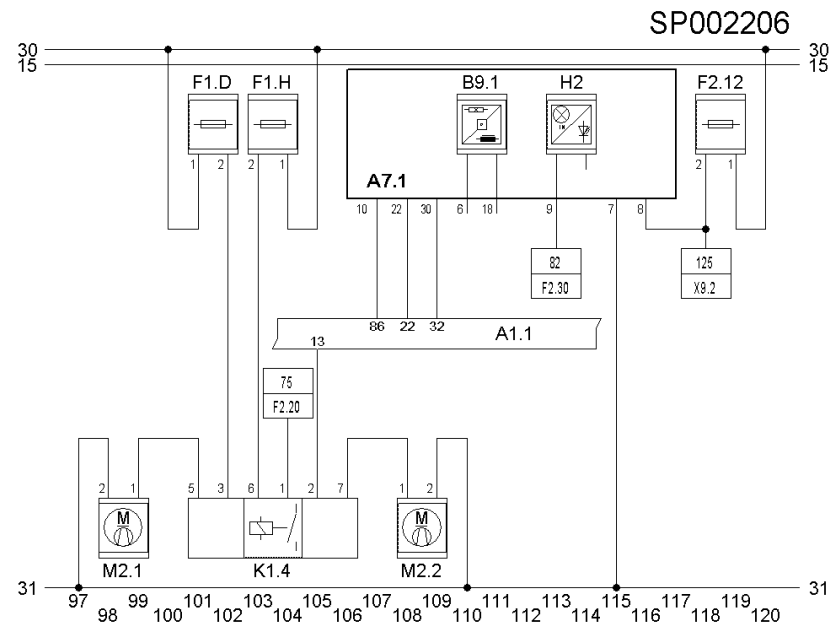

Zie bedradingsschema

A1.1 = Motorregeleenheid.

A7.1 = Combi-instrument.

F2.12 = Zekering 12 (zekeringenkast 2).

H2 = Foutlampje.

K1.4 = Koelventilatorrelais.

M2.1 = Koelventilatormotor 1.

# Voertuigdiagnose SIS/CAS

NISSAN / Almera Tino 1.8i / 05/2000 - 12/2005 / Grote limousine / MPV (NIS 972)

B9.1 = Rijsnelheidssensor.

F1.D = zekering D (zekeringkast 1).

F1.H = zekering H (zekeringkast 1).

M2.2 = Koelventilatormotor 2.

22-11-2009

21:58:11