

## Voertuigdiagnose SIS/CAS

|                         |   |
|-------------------------|---|
| Voertuig                | VW (VOLKSWAGEN) / Passat 1.8 TSI Variant / 05/2007 - / Stationwagen |
| Land van productie      | D   |
| Cilinderinhoud/Vermogen | 1.8 / 118 kW  |
| Motoraanduiding         | BZB   |
| Bosch-sleutel           | VWW 3484  |
| Bereik                  | Volledig  |
| System                  | - - -   |

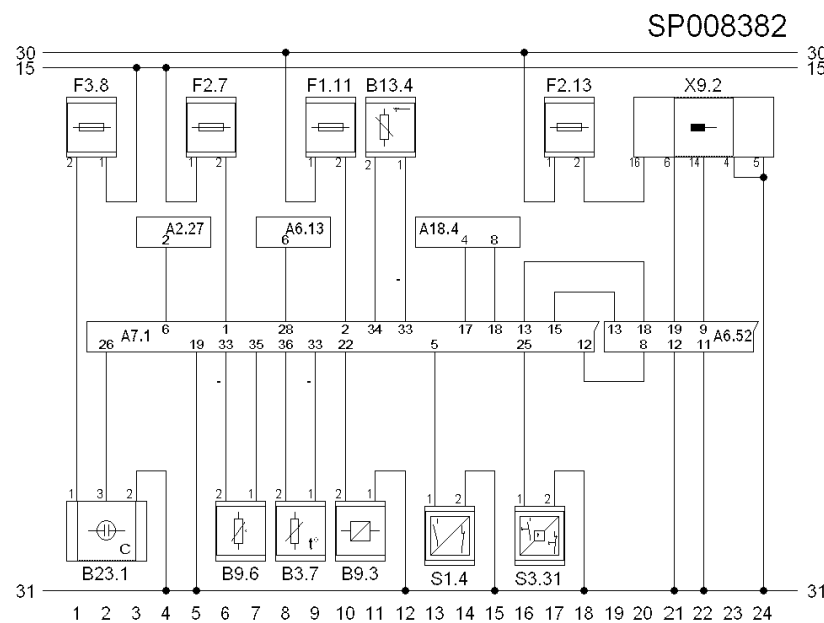

Zie bedradingsschema

A18.4 = Regelapparaat elektrische brandstofpomp.

B9.6 = Sensor indicatie koelvloeistoftekort.

F1.11 = Zekering 11 (zekeringenkast 1).

F2.13 = Zekering 13 (zekeringenkast 2).

# Voertuigdiagnose SIS/CAS

VW (VOLKSWAGEN) / Passat 1.8 TSI Variant / 05/2007 - / Stationwagen (VWW 3484)

24-9-2010

17:49:03

A2.27 = Regeleenheid handrem.

A6.13 = Schuifdak-regeleenheid.

A6.52 = gateway.

A7.1 = Combi-instrument.

B13.4 = Sensor waswaterstand.

B23.1 = Kwaliteitssensor motorolie.

B3.7 = Buitentemperatuursensor.

B9.3 = Remslijtagesensor.

F2.7 = Zekering 7 (zekeringenkast 2).

F3.8 = Zekering 8 (zekeringenkast 3).

S1.4 = Remvloeistofschakelaar.

S3.31 = Oliegedrukschakelaar 1.

X9.2 = Diagnoseaansluiting (OBD).