



CLIO 2
KANGOO
MEGANE
SCENIC
LAGUNA
ESPACE

Lijst hieronder
en op de volgende
bladzijde

met automatische transmissie DP0

23A DE AUTO RIJDT NIET MEER

Behoort ook bij subhoofdstuk:

01A

- Motor: **XXX**
- Versnellingsbak: **DP0**

Behoort bij:

M.R.: **307, 312**
S.M.: **3219A, 3720A,
6012A**

LIJST VAN MOGELIJK BETROKKEN AUTO'S

Model	Type	van	tot
CLIO 2	BB0 D	F 001824	F 617581
		W 000601	W 026344
		Y 007998	Y 008040
	BB0 L	F 003202	F 020553
		W 003484	W 026344
		Y 002099	Y 005624
	BB0 P	F 000011	F 017115
		W 000006	W 009019
		Y 000006	Y 004227
	BB0 S	W 000006	W 050183
		Y 026633	Y 037596
	BB1 D	F 001115	F 279344
		Y 021242	Y 075320

Model	Type	van	tot
CLIO 2	BB1 L	F 000144	F 279359
		W 004038	W 319548
		Y 021017	Y 079920
	BB1 R	N 000021	N 001031
	BB1 3	F 000669	F 279263
		W 000298	W 317448
	CB0 D	F 000931	F 019805
		W 000981	W 008483
		Y 003204	Y 003205
	CB0 L	F 005011	F 009406
		W 009418	W 012778
		Y 001387	Y 002504

De door de constructeur voorgeschreven reparatiemethoden, zoals in dit document beschreven, zijn gemaakt volgens de technische richtlijnen geldend op het tijdstip dat dit document werd samengesteld.

Deze methoden zijn aan verandering onderhevig indien de constructeur tussentijds constructiewijzigingen op onderdelen of accessoires heeft aangebracht.

Alle auteursrechten zijn voorbehouden aan **RENAULT S.A.S.**

Reproduceren en/of vertalen, zelfs gedeeltelijk, van dit document evenals het overnemen van de indeling van dit document en/of wijze van aanduiden van de onderdelen is verboden zonder vooraf ontvangen schriftelijke toestemming van **RENAULT S.A.S.**

AUTOMATISCHE TRANSMISSIE

Band van rem F3

23A

Model	Type	van	tot
CLIO 2	CB0 P	F 001777	F 009299
		W 001880	W 004374
		Y 000001	Y 000764
	CB0 S	W 004083	W 014838
		Y 013490	Y 017122
	CB1 D	F 001760	F 286416
		Y 021451	Y 077429
	CB1 L	F 000165	F 286351
		W 003195	W 051013
Y 022224		Y 077576	
KANGOO	FC0 B	U 000041	U 278844
	FC0 H	U 001487	U 012027
	KC0 B	U 000011	U 284442
	KC0 H	U 032507	U 086378
	KC0 S	U 283078	
MEGANE	BA0 B	E 000010	E 347937
	BA0 G	D 007734	D 011764
		E 001822	E 008014
	BA0 N	D 027031	D 037841
		E 073717	E 116208
	BA0 4	D 022544	D 041460
		E 000096	E 100507
	BA1 J	E 344399	E 344409
BA1 1	E 000003	E 347890	
MEGANE	DA0 B	E 021008	E 300705
	DA0 G	E 001225	E 009089
	DA0 N	E 037190	E 066025
	DA0 4	E 001006	E 059514
	DA1 1	E 000017	E 300684
	EA0 B	K 026479	K 287227
	EA0 4	K 005542	K 017175
	EA1 1	K 000312	K 286952
	KA0 B	R 021010	R 321115
	KA0 4	R 009501	R 055820
	KA1 1	R 000006	R 000043
	LA0 B	E 021006	E 338650
	LA0 G	E 002230	E 007492
		R 030003	R 030726
	LA0 N	E 047032	E 076167
	LA0 4	E 000643	E 047796
		R 000781	R 306139
	LA1 L	E 000013	E 338851
	LA1 1	E 000011	E 337170
		R 000004	R 306037

Model	Type	van	tot
SCENIC	JA0 B	D 021298	D 872110
	JA0 C	D 013699	D 872439
	JA0 G	D 011051	D 083410
	JA0 N	D 162007	D 316122
	JA0 4	D 024014	D 283691
	JA0 5	D 370958	D 392456
	JA1 B	D 000010	D 031896
	JA1 D	J 000095	J 007980
	JA1 J	D 266647	D 872725
	JA1 L	D 000002	D 000973
		N 000001	N 001835
	JA1 S	D 000082	D 872776
	JA1 1	D 000002	D 870370
	JA1 3	D 000005	D 872793
LAGUNA	B56 J	S 097007	S 154441
	B56 L	S 056010	S 115511
	B56 U	S 000001	S 023901
	K56 J	S 057005	S 070935
	K56 L	S 048004	S 073011
ESPACE	JE0 L	T 000001	T 017974
	JE0 0	T 000004	T 000375
	JE0 2	T 000006	T 001957

TECHNISCHE GEGEVENS

Klacht

- De auto rijdt niet meer.

Mogelijke oorzaak

- Gebroken zuigersteun op de band van de rem F3.

Diagnose

- Het diagnoseapparaat geeft geen enkele storingscode aan:
 - Zet de selecteurhendel in stand N,
 - Verwijder de zekering van de automatische transmissie,
 - Controleer of de auto nu wel kan starten en rijden in 3 hydraulisch en in de achteruitversnelling.

LET OP

Na het verwijderen van de zekering van de automatische transmissie, MOET de auto VERPLICHT kunnen rijden in 3 hydraulisch en in de achteruitversnelling.

Uit te voeren werkzaamheden

- Vervangen van de band van rem F3.

Ga als volgt te werk

LET OP

Voordat de automatische transmissie wordt geopend moeten deze en de omgeving ervan volkomen schoon zijn.

Houd u stipt aan de werkvolgorde en gebruik de voorgeschreven gereedschappen bij de reparatie.

LET OP

Houd u aan de voorschriften bij het losmaken van de accukabels (zie **MR van de betreffende auto, Elektrische installatie, 80A, Accu, Accu: uitbouwen-inbouwen**).

- Maak de accu los,
- Tap de automatische transmissie af (zie **MR van de betreffende auto, Aandrijving, 23A, Automatische transmissie, Automatische transmissie-olie: aftappen-vullen** of **SM van de betreffende auto**).

- Bouw de automatische transmissie uit (zie **MR van de betreffende auto, Aandrijving, 23A, Automatische transmissie: uitbouwen-inbouwen** of **SM van de betreffende auto**).
- Leg de automatische transmissie op een schone werkbank.
- Bouw de koppelomvormer uit (sluit de ingang af zodat er geen vuil in terecht kan komen).

LET OP

Door de vorm van de carters blijft er tijdens de gehele demontage olie uitstromen.

Vang de uitstromende olie op.

- Bouw uit:
 - de steun van de modulaire stekker (1),
 - de meerstandenschakelaar (2).

LET OP

De meerstandenschakelaar moet voor het uitbouwen in stand N staan.

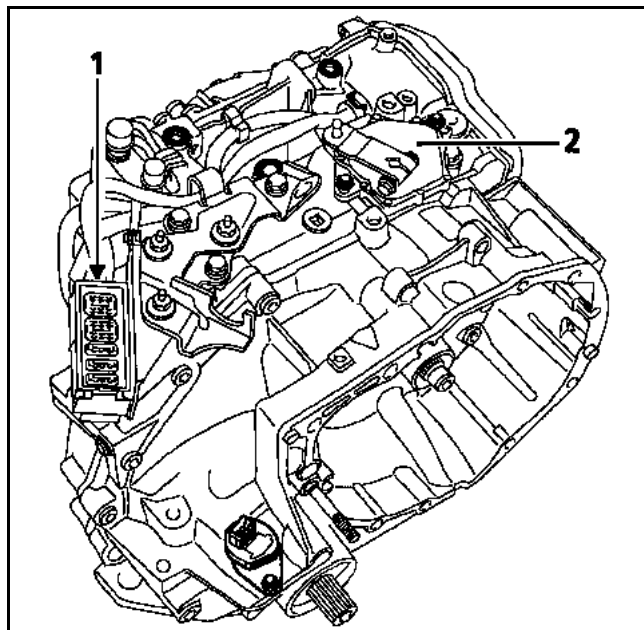

AUTOMATISCHE TRANSMISSIE

Band van rem F3

23A

- Bouw uit:
 - de afdichting van het planeetwiel rechts (A),
 - het carter van de koppelomvormer.

N.B.:

De bouten van het carter van de koppelomvormer zijn alle gelijk.

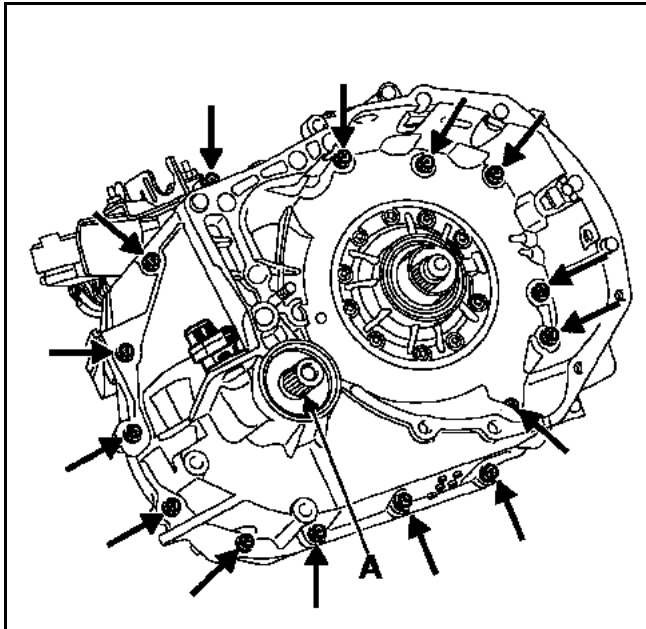

- Spoel het carter van de koppelomvormer door met benzine of ontvetter.
- Blaas het carter zorgvuldig schoon met perslucht.
- Verdraai de automatische transmissie om alle olie eruit te laten lopen.

- Bouw uit:
 - de afdichting van de koppelomvormer,
 - de bout van de steun van de oliezeef (B),
 - de bevestigingsbouten van de oliepomp op het carter van de koppelomvormer,
 - het geheel oliepomp – oliezeef.

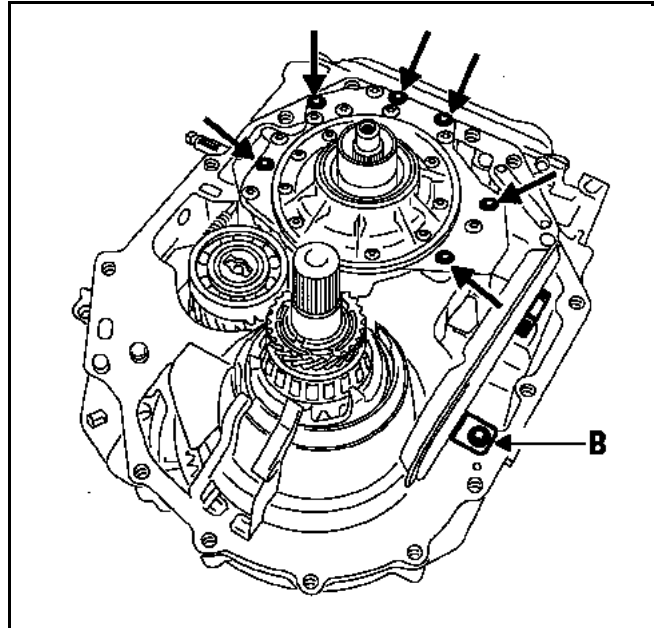

- Bouw de afdichting van het carter van de koppelomvormer uit:

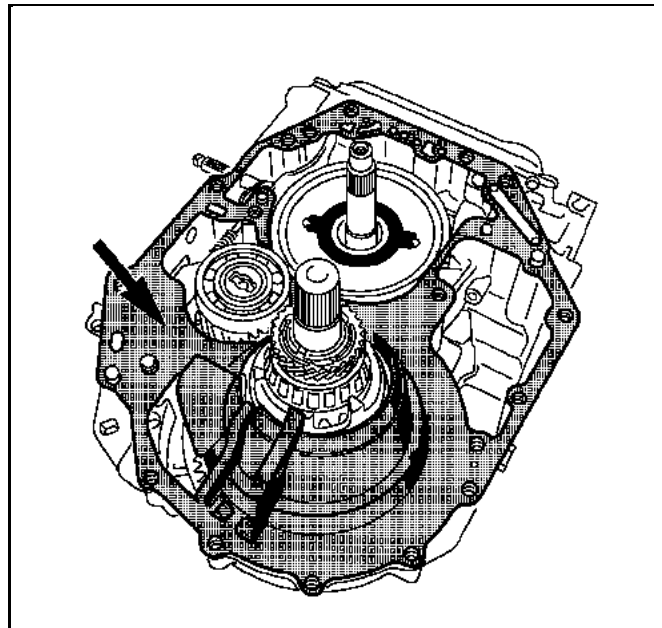

- Zet de bout van de tegedruk van F3 los:

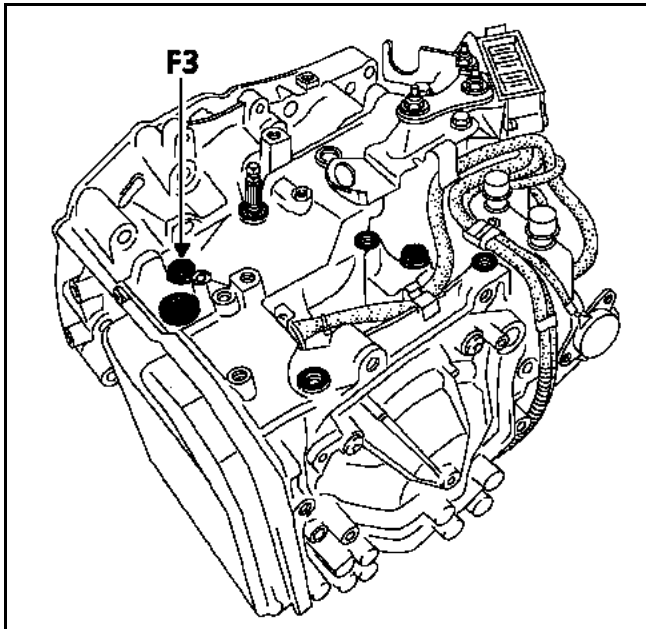

- Bouw de veer van de band van de rem F3 uit, indien aanwezig op de automatische transmissie.
- Bouw de band van de rem F3 uit:

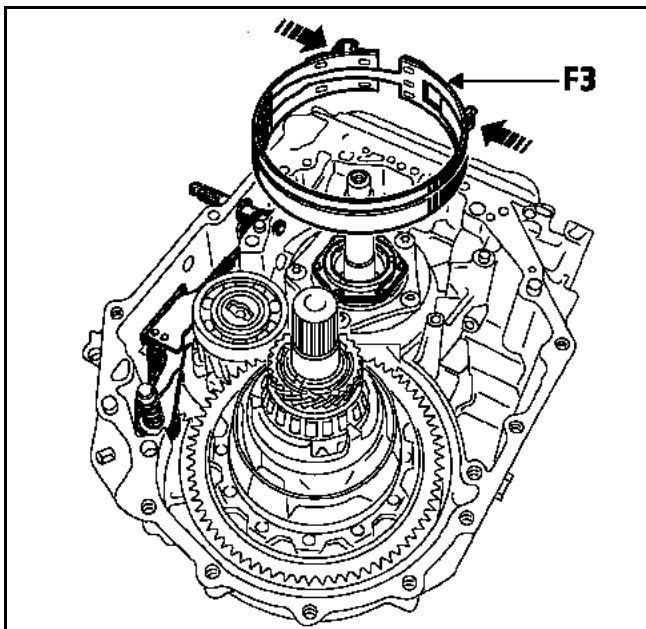

- Bewaar de bevestigingsnok van de band van de rem in het carter:

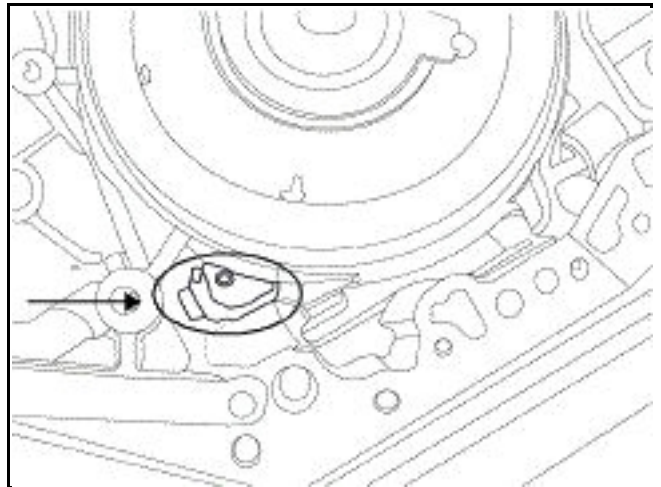

- Plaats de nieuwe band van de rem F3:

LET OP

De band van de rem F3 heeft één montagerichting. Hij moet gemonteerd worden volgens de tekening hieronder.

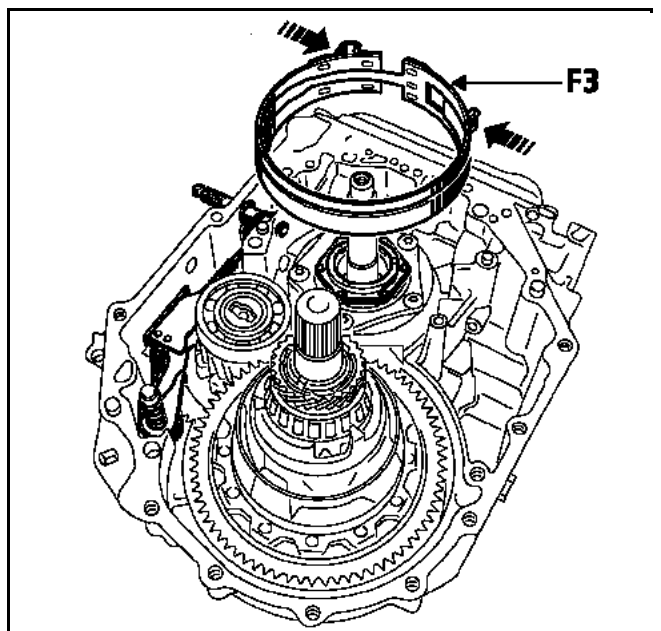

- Plaats de veer van de band van de rem F3

- Zet de bout van de tegendruk van F3 vast met het aantrekkoppel van 67 N.m:

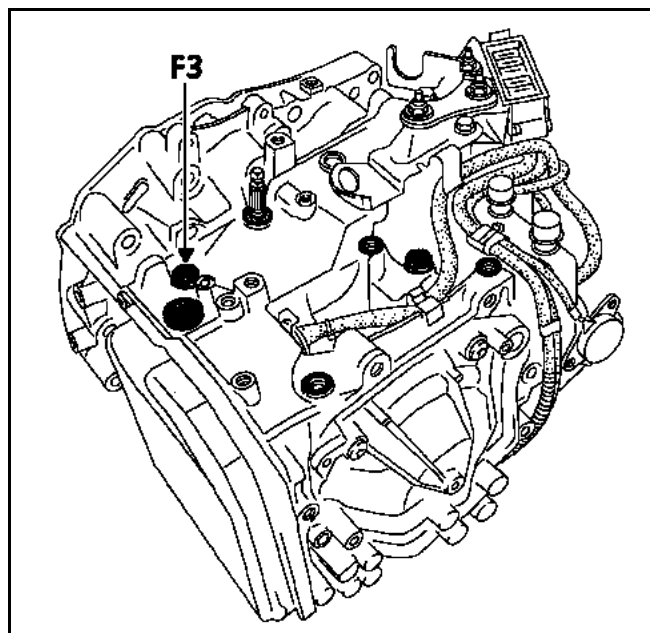

- Bouw de afdichting van het carter van de koppelomvormer in:

LET OP

De afdichting van het carter van de koppelomvormer moet worden vervangen als deze vervormd is of als het rubber gescheurd is.

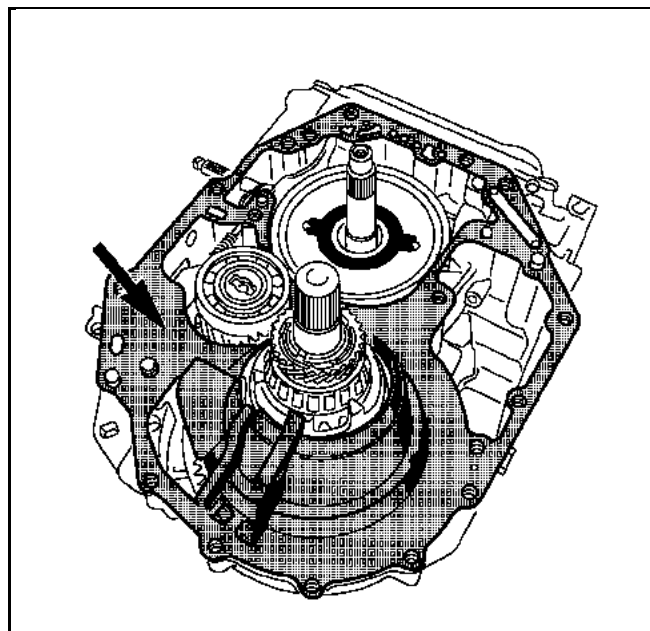

- Assembleer de nieuwe oliezeef en de oliepomp.

LET OP

Controleer of de afdichting tussen de oliepomp en de oude oliezeef niet meer op de oliepomp zit.

De nieuwe oliezeef wordt met een nieuwe afdichting geleverd.

- Vervang de afdichting van het huis van de oliepomp.
- Monteer het geheel oliepomp - oliezeef.
- Zet de bevestigingsbouten van de oliepomp in de hieronder aangegeven volgorde vast op het carter van de koppelomvormer met het aantrekkoppel van 10 N.m.

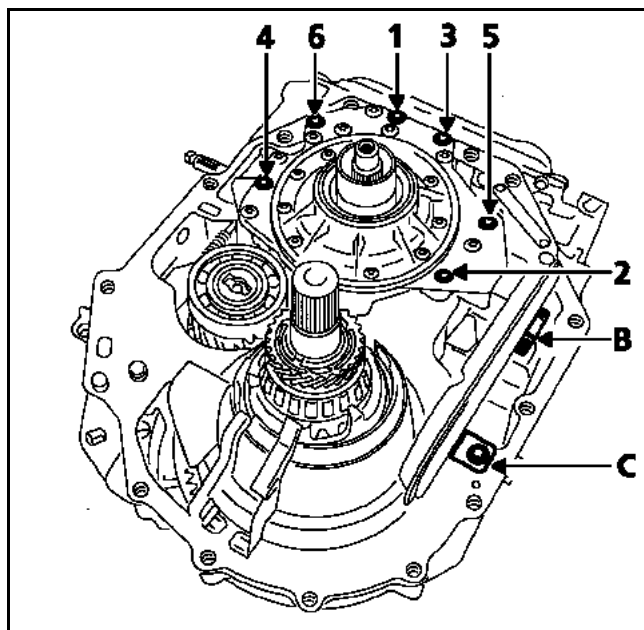

- Monteer de bout van de steun van de oliezeef (C) en zet hem vast met het aantrekkoppel van 10 N.m.
- Reinig de magneet (B) en plaats hem op de oliezeef.
- Plaats het gereedschap **B.Vi 1460** op het planeetwiel rechts om te voorkomen dat de keerring omdraait bij het inbouwen van het carter van de koppelomvormer.

- Bouw het carter van de koppelomvormer in.
- Zet de bouten vast met het aantrekkoppel van 29 N.m.
- Monteer een nieuwe afdichtring (A).

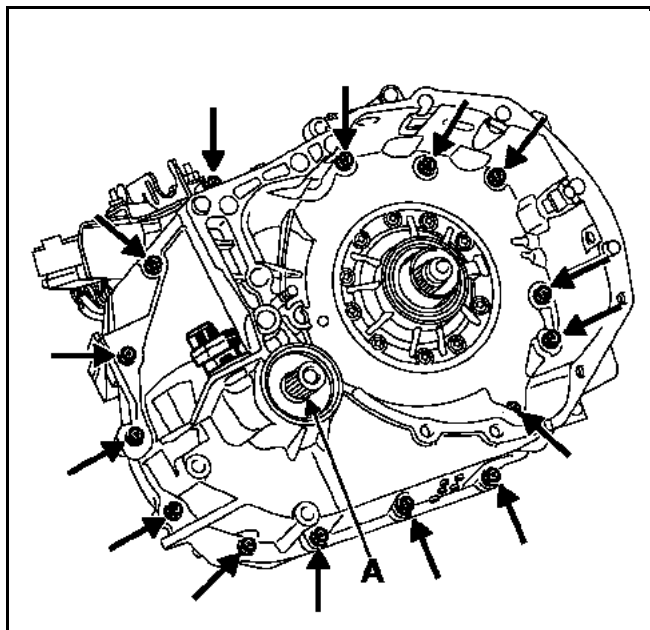

- Plaats:
 - de steun van de modulaire stekker (1),
 - de meerstandenschakelaar (2).

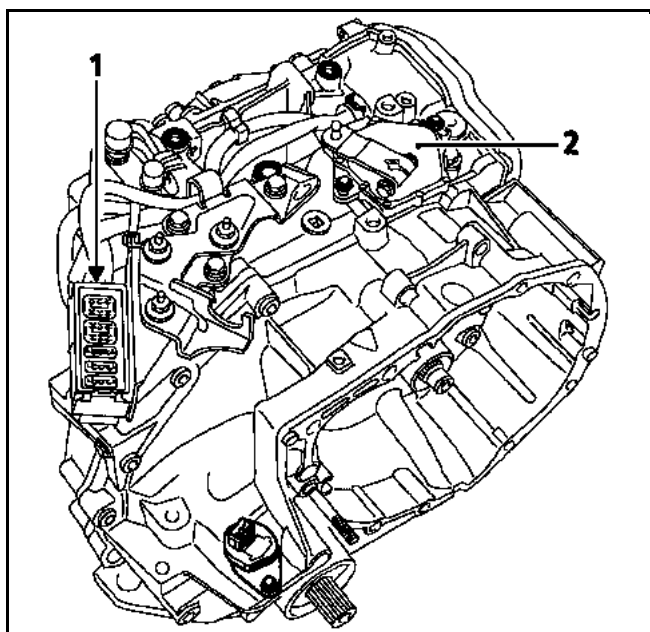

- Bouw de koppelomvormer in.

N.B.:

Schuif de koppelomvormer op zijn plaats, perfect in de hartlijn van de ingaande as.

Verdraai hem met kleine bewegingen.

Als hij op zijn plaats zit, zijn het einden van de tapeinden op gelijk hoogte met het verbindingsvlak motor/bak.

Plaats de stang ter ondersteuning of zet de koppelomvormer vast als de automatische transmissie direct na de reparatie weer wordt ingebouwd in de auto.

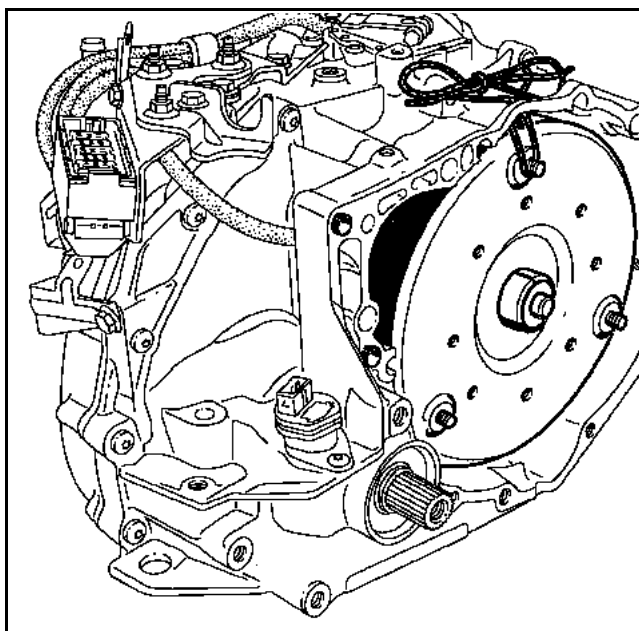

- Stel de meerstandenschakelaar af:
 - as van de stand in stand neutraal,
 - meet de weerstand op de aansluitingen van de meerstandenschakelaar,
 - verdraai het huis van de meerstandenschakelaar tot het contact sluit (weerstand op de aansluitingen = 0 ohm),
 - zet de bevestigingsbouten van de meerstandenschakelaar vast met het aantrekkoppel van 10 N.m.

LET OP

Na het vastzetten moet het contact nog steeds gesloten zijn.

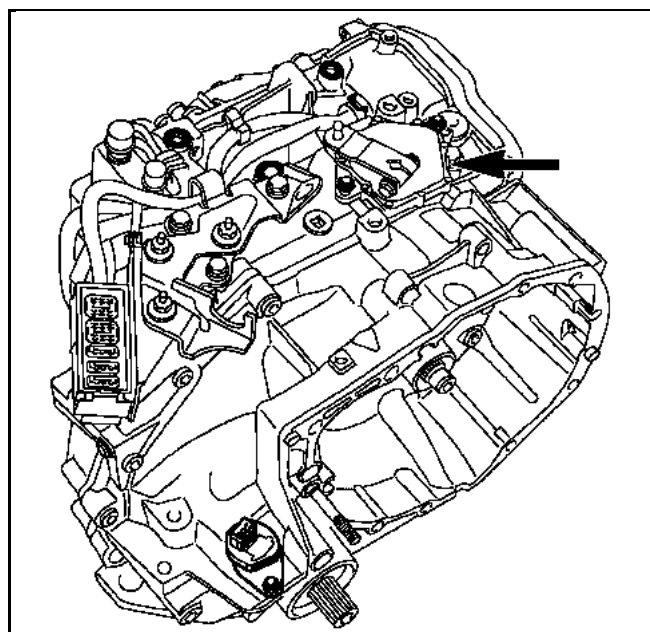

- Bouw de automatische transmissie in (zie **MR van de betreffende auto, Aandrijving, 23A, Automatische transmissie: uitbouwen-inbouwen** of **SM** van de betreffende auto).
- Vul de automatische transmissie tot het voorgeschreven peil met olie (zie **MR van de betreffende auto, Aandrijving, 23A, Automatische transmissie, Automatische transmissie-olie: aftappen-vullen** of **SM** van de betreffende auto).
- Sluit de accu aan.

LET OP

Voer de noodzakelijke inleringen uit (zie **SM 3682A, Systematische controle van de accu vóór aflevering van een nieuwe auto, 80A, Accu, Accu: Advies**).

- Maak een korte proefrit.

ADMINISTRATIEVE GEGEVENS

Wanneer repareren

- Na melding door de klant.

Benodigde onderdelen

Aantal en omschrijving van de onderdelen		Nr.
1	Overstroompijpje oliepeil	82 00 255 625
1	Bakreparatieset bestaande uit: <ul style="list-style-type: none"> - Oliezeef, - Remband, - Veer, - Afdichting carter koppelomvormer, - Kom oliespatplaat, - Keerring, - Afdichting, - Afdichting. 	77 01 478 172

Omschrijving	Code divers
Automatische transmissie-olie Norm DEXRON III (max. 4 liter)	L4

Benodigd gereedschap

Omschrijving	Nr.
Keerringtrekker	B.Vi 465
Montagegereedschap differentieelkeerring links	B.Vi 1460

Benodigde tijd

Code	Omschrijving	Tijd
Naargelang autotype	Uitbouwen-inbouwen automatische transmissie	Naargelang autotype
7692	Vervangen remband	1,0
0331	Inleren auto	Naargelang autotype
0129	Korte proefrit	0,5
TOTAAL		zie TM

Bestemming uitgebouwde delen

- Volgens de garantierichtlijnen.

Gegevens voor het coderen

• Met coulance PG&CS

- Coulancecode:

Omschrijving	Code
Versnellingsbak alle types	0164

- TM-code oorzaak: **7692**

• Zonder coulance PG&CS

- Incidentcode: **B011**

• Met of zonder PG&CS

- Leverancierscode: **050**
- Code klacht van de klant: **7G**