

stand van de nokkenassen controleren:

- De markering op de nokkenassen moet tegenover de pijl op de lagerkappen staan.

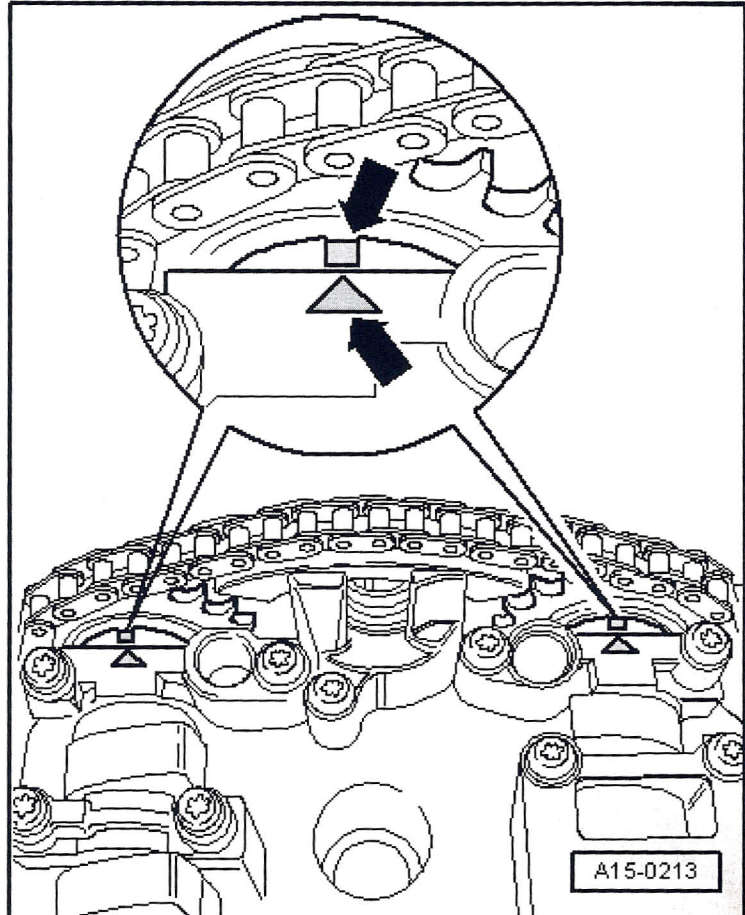

- Aandrijfketting en kettingwielen van de nokkenassen tegenover de beide pijlen op de lagerkappen schoonmaken en inbouwstand met een kleurcode markeren.

- → De afstand tussen de beide pijlen resp. de kleurcodes bedraagt 16 rollen van de aandrijfketting.

- De kerf op de uitlaatnokkenas verspringt ten opzichte van de kettingrol -1- iets naar binnen.

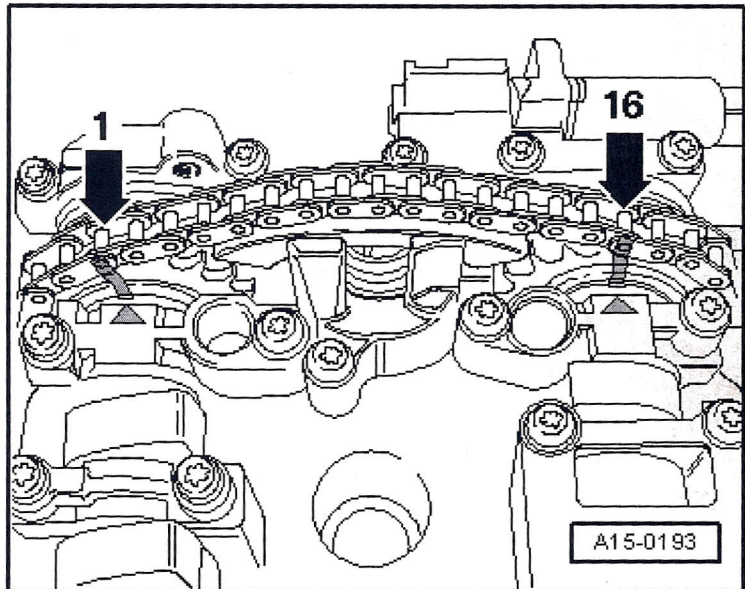

Aanwijzing:

Ketting niet met drevel, kerf of dergelijke markeren!

- → Eerst lagerkap 3 en 5 van de in- en uitlaatnokkenas