

# Kia 2,5 CRDI - D4CB - JC - 2006 - 2009

## Starten en laden

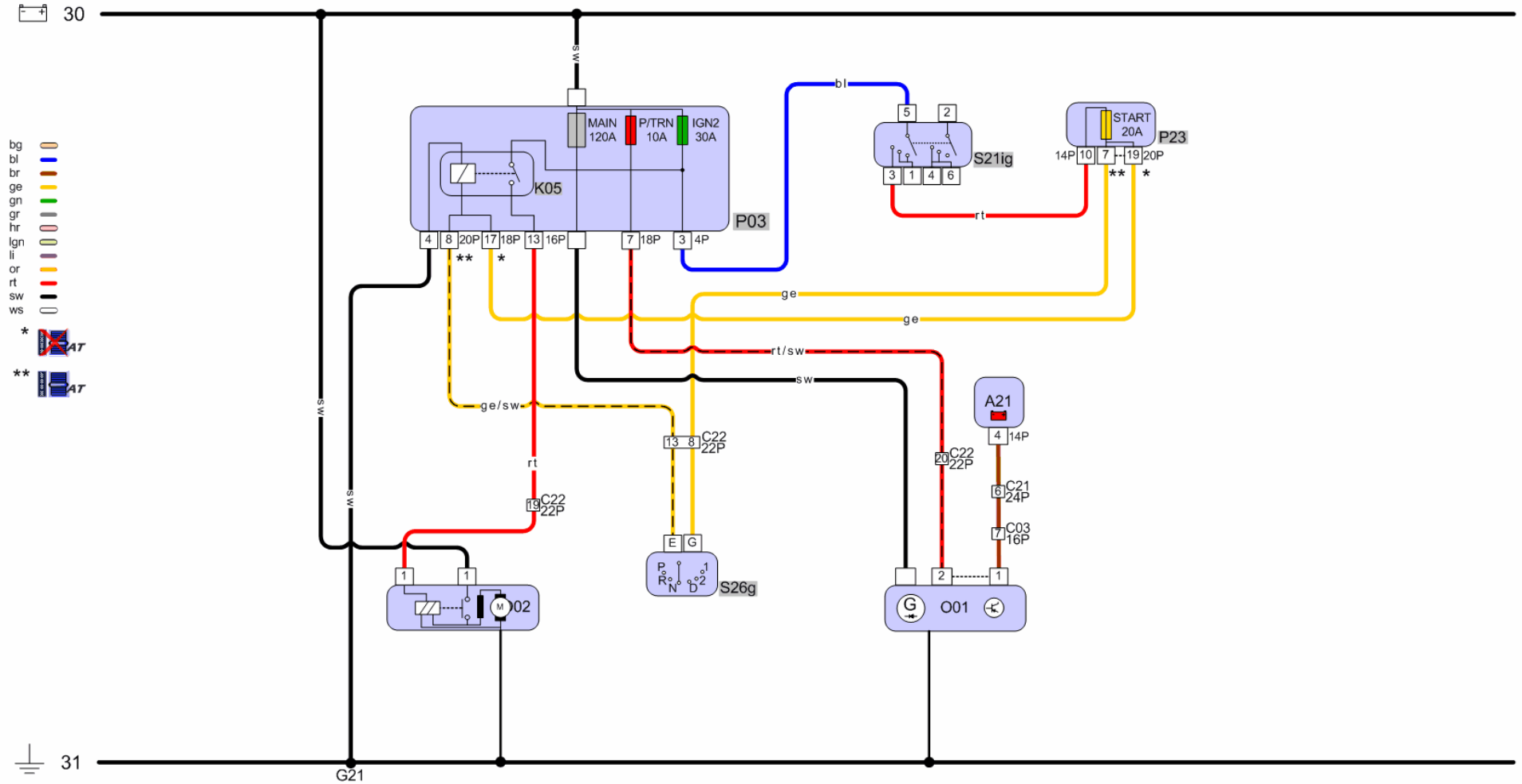

Regeleenheden en versterkers	
A21	Instrument controle unit
Stekkers	
C03	Connector motorruimte links
C21	Connector linker a-stijl
C22	Connector rechter a-stijl
Zekeringen	
10A	10A zekering
110A	110A maxi zekering
20A	20A zekering
30A	30A zekering
Massaverbindingen	
G21	Massa L A-stijl
O01	Dynamo
Relais	
K05	Startblokkering relais
Motoren, startmotoren, actuators	
O02	Startmotor
Zekering/relaiskasten en instrumenten	
P03	Relais-/zekeringkast motorruimte
P23	Relais-/zekeringkast interieur
Schakelaars	
S21ig	Contactslot
S26g	Versnellingskeuze schakelaar
Leiding boven en onder	
30	Accuspanning - 30
31	Massa - 31
Kabel	
bg	Beige
bl	blauw
br	bruin
ge	geel
gn	groen
gr	Lichtgrijs
hr	Roze
lgn	lichtgroen
li	paars
or	Oranje
rt	rood
sw	zwart
ws	wit