

### F5UA, F9UA, F3UB, F9UB, F15UB, F16UB zekeringen

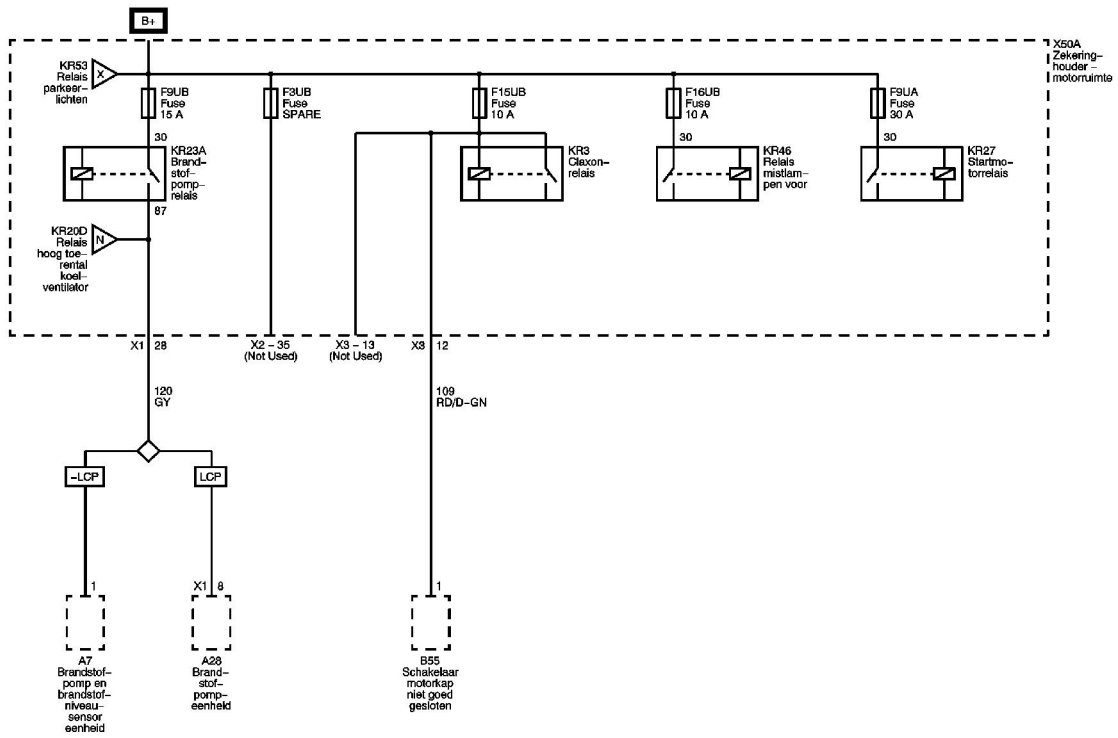



[9Lijst master-elektrische onderdelen](#)

[9Regelmodulereferenties](#)

[9F11UB zekering \(2 van 2\)](#)

[9F2UB, F10UB en F11UB \(1 van 2\) zekeringen](#)

[9F6UA en F8UB zekeringen](#)

[9Afbeeldingen voor het identificeren van een elektrisch centrum](#)

--

**© Copyright Chevrolet. Alle rechten voorbehouden**